

# INVERTER GENERATOR

## User's Manual

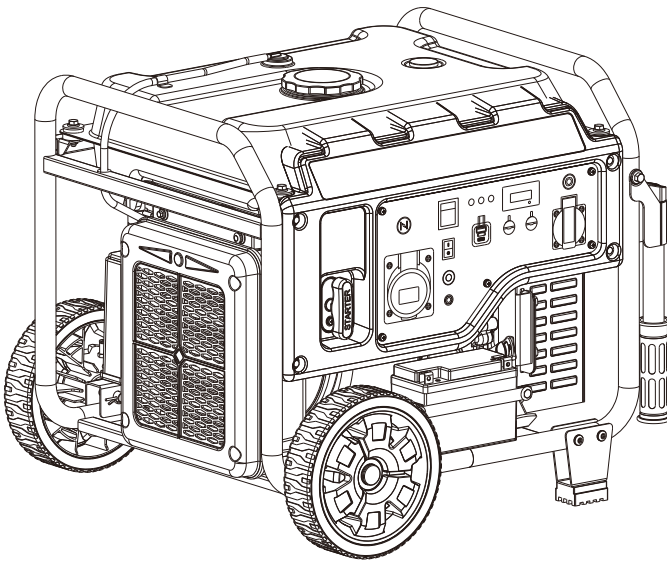

**WARNING: SAVE THIS MANUAL FOR FUTURE REFERENCE**



This manual contains important information regarding safety. Operation, maintenance and storage of this product. Before use, read carefully and understand all cautions, warnings, instructions and product labels. Failure to do so could result in serious personal injury and/or property damage.

**ENGLISH**  
**2~25**

**FRANÇAIS**  
**26~51**

Thank you very much for choosing generator set product manufactured by our Company!

This Manual will instruct you how to operate and use the generator set safely and properly. Please be sure to read it carefully before using.

All technical data and diagrammatic presentations in this User's Manual are consistent with the latest product at the time of publication.

Due to the revision and other changes, contents of this Manual may be slightly different from actual situation. The Company is entitled to revise it at any time, and the revised version will be developed without prior notice, please understand that. The copyright of this User's Manual belongs to the Company, and this Manual is not allowed to be reproduced without written consent of the Company, violators must be prosecuted.

This Manual is a permanent part of the generator set. If the generator set is resold, the Manual will be resold together with the generator set.

## TABLE OF CONTENTS

---

<b>SAFETY .....</b>	<b>2</b>
<b>NAMES OF COMPONENTS .....</b>	<b>6</b>
<b>CONTROL FUNCTIONS.....</b>	<b>7</b>
<b>ASSEMBLY.....</b>	<b>9</b>
<b>PREPARATIONS .....</b>	<b>11</b>
<b>OPERATION .....</b>	<b>13</b>
<b>USING THE GENERATOR .....</b>	<b>16</b>
<b>SERVICE AND MAINTENANCE .....</b>	<b>19</b>
<b>STORAGE AND TRANSPORT .....</b>	<b>22</b>
<b>TROUBLESHOOTING .....</b>	<b>2 3</b>
<b>TECHNICAL PARAMETERS .....</b>	<b>25</b>

# SAFETY

Personal and property safeties of you and others are very vital. Please read the Safety Warning in the User's Manual and the decals of the generator set carefully.

The Safety Warning can alert you to those potential hazards that could harm you and others. In front of each Safety Warning, there is one of four words "**DANGER**", "**WARNING**", "**ATTENTION**", and "**CAREFUL**". Details are as follows:

## DANGER

Failure to follow the instruction will result in being in peril of your life or extremely serious injury.

## WARNING

Failure to follow the instruction will result in being in peril of your life or very serious injury.

## CAREFUL

Failure to follow the instruction will result in minor injury.



## ATTENTION

Failure to follow the instruction will result in the damage to your generator set and other properties.

## SAFETY PRECAUTIONS

**⚠ DANGER**

**Using a generator indoors CAN KILL YOU IN MINUTES.**  
Generator exhaust contains carbon monoxide. This is a poison you cannot see or smell.

 <p><b>NEVER</b> use inside a home or garage, <b>EVEN IF</b> doors and windows are open.</p>	 <p>Only use <b>OUTSIDE</b> and far away from windows, doors, and vents.</p>
--	---

## WARNING

Engine exhaust contains carbon monoxide, a poisonous gas that could kill you in minutes. You **CANNOT** smell it, see it, or taste it. Even if you do not smell exhaust fumes, you could still be exposed to carbon monoxide gas.

- Operate this product **ONLY** outside far away from windows, doors and vents to reduce the risk of carbon monoxide gas from accumulating and potentially being drawn towards occupied spaces.
- Install battery-operated carbon monoxide alarms or plug-in carbon monoxide alarms with battery back-up according to the manufacturer's instructions. Smoke alarms cannot detect carbon monoxide gas.
- **DO NOT** run this product inside homes, garages, basements, crawlspaces, sheds, or other partially-enclosed spaces even if using fans or opening doors and windows for ventilation. Carbon monoxide can quickly build up in these spaces and can linger for hours, even after this product has shut off.
- **ALWAYS** place this product downwind and point the engine exhaust away from occupied spaces. If you start to feel sick, dizzy, or weak while using this product, shut it off and get to fresh air **RIGHT AWAY**. See a doctor. You may have carbon monoxide poisoning.
- If you start to feel sick, dizzy or weak while using the portable generator, you may have carbon monoxide poisoning. Get out side to fresh air immediately and emergency medical assistance.. Very high levels of CO can rapidly cause victims to lose consciousness before they can rescue themselves. **DO NOT** attempt to shut off the generator before moving to fresh air. Entering an enclosed space where a generator is or has been running may put you at greater risk of CO poisoning.

## CORRECT USAGE

### Example location to reduce risk of carbon monoxide poisoning

- ONLY use outside and downwind, far away from windows, doors and vents.
- Direct exhaust **AWAY** from windows, doors, and vents.

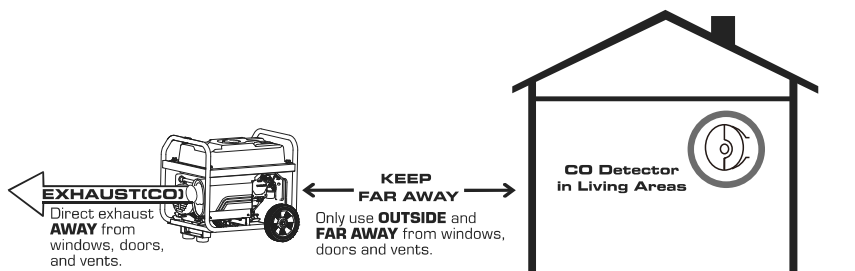

## INCORRECT USAGE

### Do not operate in any of the following locations:

Near any door, window or vent

Garage

Basement

Crawl Space

Living Area

Attic

Entry Way

Porch

Mudroom

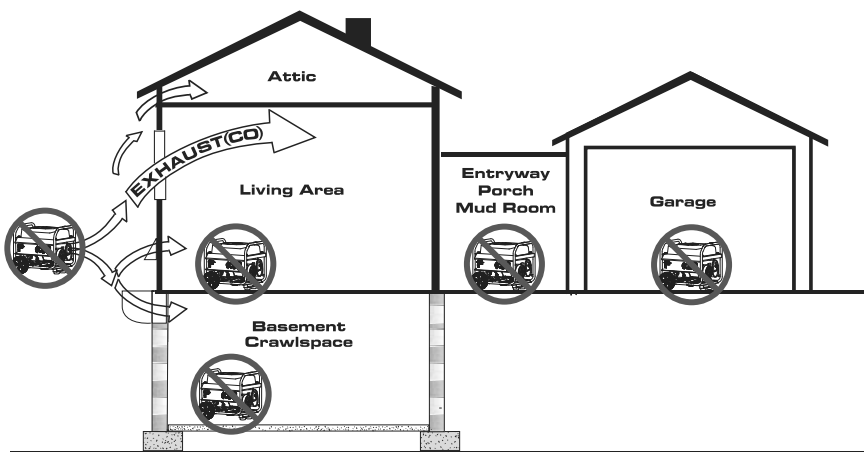

## BEFORE USING THE GENERATOR

- In order to operate the generator correctly, be familiar with the operation of the various components and master the method of shutting down the generator quickly.
- Never use the generator to power medical support equipment.
- Please never modify the generator.
- Please do not use in rain or in areas with water. There is a risk of electric shock when using generators and connected appliances that have been soaked in rain or water, or when operating with wet hands.
- Please never connect wires from the power company. It can cause malfunctions in the machine and connected electrical equipment, becoming the cause of fire or personal accidents.
- The use of generators has laws and regulations, please comply with labor safety and health regulations, fire protection laws, electrical industry laws, etc.
- Please do not connect parallel operation terminals except for dedicated wires. There is a risk of electric shock.

## WHEN ADDING OR DRAINING GASOLINE

Turn the generator engine OFF and let it cool for at least 2 minutes before removing the fuel cap. Loosen the cap slowly to relieve pressure in the tank.

- Fill or drain fuel tank outdoors.
- DO NOT overfill the tank. Allow space for fuel expansion.
- If fuel spills, wipe it up and let the area dry before starting the engine.
- Keep fuel away from sparks, open flames, heat, and other ignition sources.
- Check fuel lines, tank, cap, and fittings frequently for cracks or leaks; replace if necessary.
- DO NOT light a cigarette or smoke anything.

## WHEN STARTING EQUIPMENT

- Ensure spark plug, muffler, fuel cap, and air cleaner are in place.
- DO NOT crank engine with spark plug removed.

## WHEN OPERATING EQUIPMENT

- DO NOT operate this product inside any building, carport, porch, mobile enclosure, marine applications, or shed.
- DO NOT tip engine or equipment at an angle that causes fuel to spill.
- DO NOT stop the engine by moving the choke control to the "Start" position.
- DO NOT exceed the generator's wattage capacity.
- Start the generator and let engine stabilize before connecting electrical loads.
- Connect electrical loads in the OFF position, then turn ON for operation.
- Turn electrical loads OFF and disconnect from the generator before stopping the generator.

## ATTENTION

Improper treatment of the generator could damage it and shorten its life.

- Use generator only for intended applications.
- If you have questions about intended use, ask a dealer.
- Operate generator only on solid, level surfaces.
- DO NOT expose the generator to excessive moisture, dust, dirt, or corrosive vapors.
- DO NOT insert any objects through cooling slots.
- If connected devices overheat, turn them off and disconnect them from the generator.

# SAFETY

---

## PARALLEL KIT PRECAUTIONS

To prevent serious injury, death and damage to generators and/or equipment due to electric shock and fire:

- Follow Parallel Kit instructions provided with Kit for connection and use of a Parallel Kit.
- Only connect two identical Inverter Generators together using a Parallel Kit.
- Connect Parallel Kit only to terminals marked "Parallel Outlets" on the front of the Generator.
- Do not remove or connect a Parallel Kit while the Generator is running.
- Do not use a Parallel Kit that is attached to only one Generator.

## SAFETY PRECAUTIONS FOR GASOLINE AND GASOLINE VAPOR

- Fire and explosion hazard. Gasoline is highly explosive and flammable and can cause severe burns or death.
- Fire and Burn Hazard. NEVER loosen or remove the fuel cap while the generator is running. Turn the unit off and allow it to cool for at least five minutes before adding gasoline. Loosen the fuel cap slowly.
- In case of a gasoline fire, do not attempt to extinguish the flame unless the engine/fuel control switch is in the OFF position. Introducing an extinguisher to a generator with an open fuel valve could create an explosion hazard.

# NAMES OF COMPONENTS

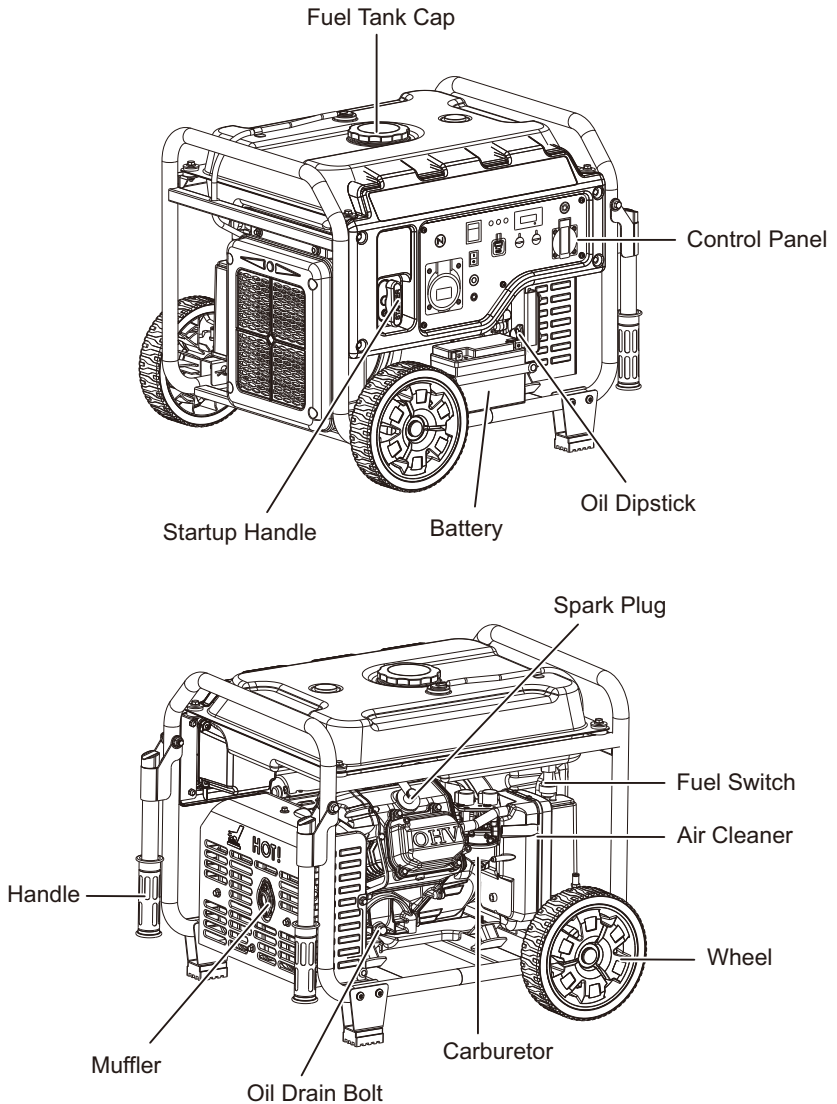

**STATEMENT:** The illustrations used in this manual are intended as representative reference views only.

# CONTROL FUNCTIONS

## Engine Switch

**STOP** - The engine stops running and the power supply to the generator is disconnected.

**START** - Connect the power and start the engine.

**RUN** - The engine enters a stable and continuous operating state to maintain the normal power supply of the generator.

### ENGINE.SW

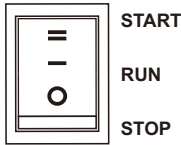

## Oil Indicator (red)



When the oil in the crankcase drops below safety line, oil protection system will automatically shut down the engine, and low oil indicator lights up; the engine can be restarted up only after the oil is filled to oil level.

**Tip:** In the case of flame-out of the engine or being unable to be started up, turn the combination switch to "RUN" position, and then pull startup handle. If low oil indicator flashes a few seconds, the oil volume is insufficient, fill oil and restart it.

## Overload Indicator (red)



When the overload indicator lights up, the generator has detected that the output of connected electrical equipment has been overloaded, causing frequency converter to be overheated or AC voltage to rise. At this moment, AC protector works and stops generating, to protect the generator and connected electrical equipment. AC indicator (green) is off and overload indicator (red) lights up, but the engine will not stop running.

When overload indicator is on and the generator has no output, please take following counter measures:

- ① Switch off electrical equipment connected, and shut down the generator.
- ② Reduce total power of electrical equipment connected to the range of rated output.
- ③ Check whether there is any foreign matter blocking in cooling air inlet, and whether there is any abnormality in related control components. If there is any problem, eliminate it immediately.
- ④ After checking, restart the engine.

## Output Indicator (green)

The AC indicator lights when the engine is started and output normally.

## Energy-Saving Switch (LOW IDLE)

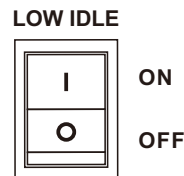

### 1) "ON"

When energy saving switch is switched to "ON" position engine speed is reduced when the generator is under light load. This feature will reduce fuel consumption and noise.

# CONTROL FUNCTIONS

## 2) "OFF"

When the energy saving switch is set to the "OFF" position, the engine will run at rated speed, regardless of connected load.

### Reset

If the inverter is overloaded, the reset breaker will trip. The engine will continue to run, but there will be no output from the inverter. Unplug the devices and reduce the load. Push in the reset breaker to reset it.

#### RESET



### Ground Terminal

The ground terminal is used to externally ground the generator.



### Choke Lever

The choke lever is used to provide an enriched fuel mixture when starting a cold engine. Slowly put the choke lever to "RUN" position after the engine is heated.



**Note:** If the engine is hot, it is recommended to start the generator directly with the damper in the RUN position.

### Fuel Switch

The fuel valve controls fuel flowing from the fuel tank to carburetor. Be sure to return the lever to "OFF" after stopping the engine.

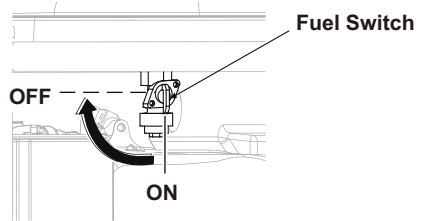

### Parallel Connector

To increase AC power output, the connector sockets are used to connect the two same type generator with special paralleling cords. The connector sockets is only used to the communication between the inverters, they can not used for AC power output. The special paralleling cords shall be purchase separately, and they shall be approved by certification body.

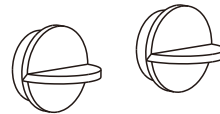

#### PARALLEL CONNECTOR

### AC Circuit Breaker

If the total AC load exceeds the rated current, the AC circuit breaker will open (trip) and the button will pop out. In this case disconnect all loads, restart the generator and push in the AC circuit breaker(s).



# ASSEMBLY

## WARNING







Weight hazard. Always have assistance when lifting the generator. Never attempt to lift the unit by the handle. Hold the unit by the frame and use proper lifting techniques to reduce the risk of back injury.

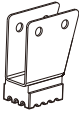

## WARNING

This product requires assembly. Do not attempt to operate this product if any items in the INCLUDED LIST are already assembled when you remove the carton contents. These items are not assembled by the manufacturer and should require customer assembly. Using an improperly assembled product can be hazardous and could result in serious personal injury.

- Carefully cut down the sides of the packaging and remove the carton contents.
- Inspect the carton contents. Verify that all the items in the INCLUDED LIST are present and undamaged.
- Recycle or dispose of the packaging materials properly.

## ASSEMBLY PARTS LIST

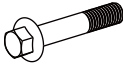
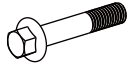
- |  |   |  |
|--|---|--|
| <p>A. <br/>Handle ×2</p>                            | <p>B. <br/>Wheel ×2</p>                    | <p>C. <br/>Support Leg ×2</p>                   |
| <p>D. <br/>Rubber Washer ×4<br/>Used for Handle</p> | <p>E. <br/>Axle ×2<br/>Used for Wheels</p> | <p>F. <br/>Hitch Pin ×2<br/>Used for Wheels</p> |

- |  |   |  |
|--|---|--|
| <p>G. <br/>M8×50 Screw ×2<br/>Used for Handle</p> | <p>H. <br/>M6×45 Screw ×4<br/>Used for Support Leg</p> | <p>I. <br/>M6 Nut ×4<br/>Used for Support Leg</p> |
| <p>J. <br/>M8 Nut ×2<br/>Used for Handle</p>      |   |  |

## INSTALLING SUPPORT LEG

- Parts needed - Support Leg ×2, M6×45 screw ×4, M6 Nut ×4.
- Raise the front end of the generator high enough to gain access to the bottom of the frame. Securely position props underneath to support.
- Line up holes on the support leg bracket to the holes on the front of the generator frame.
- Attach the support leg using screws and nuts.

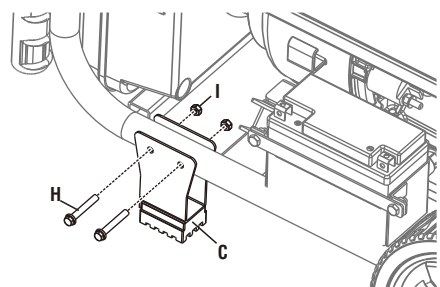

## INSTALLING WHEELS

- Parts needed - Wheels ×2, Axles ×2, Hitch Pins ×2.

# ASSEMBLY

- Raise or tilt generator so you can slide the wheel axle pin into the wheel, the wheel mounting hole located on the side of the frame.
- Secure the wheel assembly by reinserting a hitch pin through hole at the end of the wheel axle and pressing until it locks into place.
- Repeat process on the other side of the generator to install the second wheel.

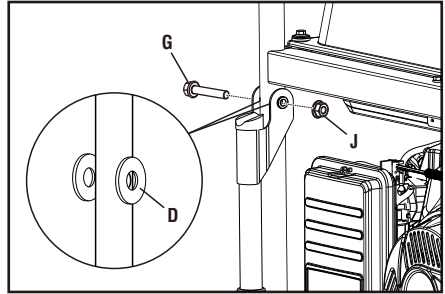
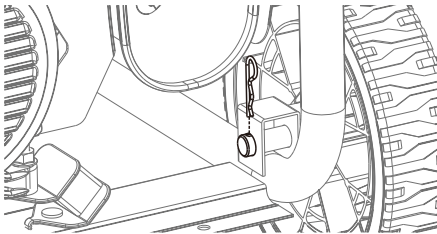
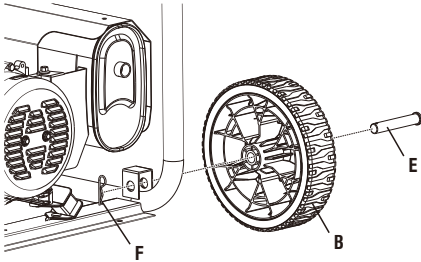

## DANGER

Pinch point hazard. Do not place your hand or fingers between the handle and the generator's frame.

## WARNING

Do not alter or modify this product unless instructed to so in this manual or by the manufacturer. Do not use attachments or accessories that are not recommended for use with this product. Making unauthorized modifications and using incompatible accessories can damage the unit and void your warranty.

## INSTALLING THE HANDLE

- Parts needed - Handle  $\times 2$ , M8 $\times$ 50 Screw  $\times 2$ , M8 Nut  $\times 2$ , Rubber Washer  $\times 4$ .
- Positioning handle, rubber gasket and bolt.
- Push the bolts one by one through the holes in the handle, the rubber washer, the frame and the rubber washer.
- Tighten nuts securely. Do not over tighten.
- Repeat these steps to install second handle.

# PREPARATIONS

## ADD ENGINE OIL

### WARNING

No oil is filled into this generator when being delivered. Do not start up the generator without filling sufficient oil.

### ATTENTION

Your generator was functionally tested in the factory and may contain minimum residual oil. Additional oil is required to operate the unit. Do not overfill.

### ATTENTION

The recommended oil type for typical use is 10W-30 automotive oil. However, using the listed conventional oils shown in the "Recommended Engine Oil Type" chart may be used for typical use including the first 5 hours of the break-in run time period of the engine. If running generator in extreme temperatures, refer to the "Recommended Engine Oil Type" chart.

Recommended Engine Oil Type								
			10W-30					
	5W-30			10W-40				
	5W-30 Full Synthetic							
°F	-20	0	20	40	60	80	100	120
°C	-28.9	-17.8	-6.7	4.4	15.6	26.7	37.8	48.9
Ambient Temperature								

1. Place the generator on a solid, flat, level surface.
2. Remove oil dipstick to add oil.
3. Using a funnel, as needed, add the appropriate type of oil until the oil level is at the proper level. SAE 10W-30 oil is recommended for general use. **DO NOT OVERFILL.** Replace oil dipstick.

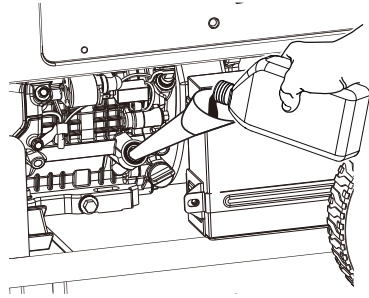

4. Check engine oil level daily and add as needed.

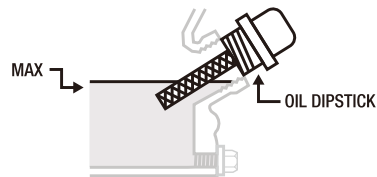

### ATTENTION

Once the oil has been added, a visual check should show oil about 1-2 threads from running out of the fill hole. When using the dipstick to check the oil level, **DO NOT** screw in the dipstick while checking.

### CAREFUL

This engine is equipped with a low oil shut-off and will stop when the oil level in the crankcase falls below a critical level.

## ADD GASOLINE

### WARNING



**TO PREVENT SERIOUS INJURY FROM FIRE:** Fill the gasoline tank in a well-ventilated area away from ignition sources. If the engine is hot from use, shut the engine off and wait for it to cool before adding gasoline. Do not smoke.

1. Make sure the generator is on a solid, flat, level surface.

## PREPARATIONS

2. Unscrew the fuel cap and set it aside.
3. Slowly add gasoline to the fuel tank. Be careful not to overfill. The fuel gauge on the top of the fuel tank indicates how much gasoline is in the generator fuel tank.

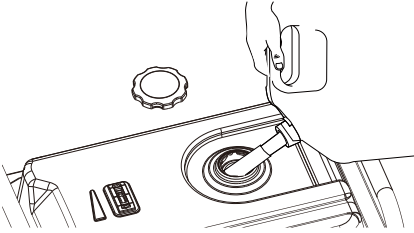

4. Replace the fuel cap and wipe up any spilled gasoline with a dry cloth then remove the cloth from the area.

### **DANGER**

Do not overfill the gasoline the tank. Overfilling can result in a fire, explosion, or death.

### **WARNING**

Gasoline can expand. Do not fill the gasoline tank to the top. Leave a minimum of 1.5 inches open space. Gasoline fumes are highly flammable. Do not fill the tank near an open flame. Always check for gasoline spills.

- To ensure the generator runs smoothly, only fresh, unleaded gasoline is used.
- Never use an oil/gasoline mixture. Never use old gasoline.
- Avoid getting dirt or water in the gasoline tank.
- Gasoline can age in the tank and make it hard to start the generator in the future.
- Never store generator for extended periods of time with gasoline in the tank.

## CONNECTING THE BATTERY

Connect the positive and negative wires of the generator battery.

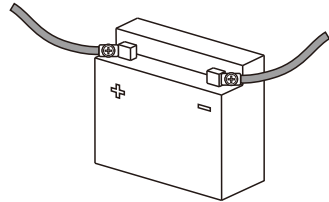

### **ATTENTION**

Never reverse the positive and negative terminals of the battery (pay attention to the wire markings). When connecting wires, first connect the positive wire, then the negative wire; when removing the battery, first disconnect the negative terminal, then the positive terminal. Failure to do so will cause severe damage to the generator set and the battery.

### **WARNING**

- If improper operation, the battery may be explosive and potentially hurt others nearby. Keep the fire and inflammable materials far away from.
- The battery will release the explosive gas, please keep the fire far away from. Keep the air ventilating when battery is charging and using.

# OPERATION

## GENERATOR LOCATION

### WARNING

**NEVER** operate the generator inside any building, garage, basement, crawlspace, shed, or enclosure, including the generator compartment of a recreational vehicle.

**NEVER** operate or start the generator in the back of an SUV, camper, trailer, truck bed (regular sides, flat or other configuration), under staircases, stairwells, next to walls or buildings, or any other location that could limit airflow or trap exhaust.

**DO NOT** operate or store the generator in wet weather conditions such as rain or snow. Using a generator in wet conditions could result in serious injury or death due to electrocution.

Generators must have a minimum of 5 feet (1.5 m) of clearance from all combustible material.

Generators must also have a minimum of 5 feet (1.5 m) of airflow clearance on all sides to allow for adequate cooling, maintenance, and service.

Always place the generator in a well-ventilated area. **NEVER** place the generator near air intake vents or where exhaust fumes could be drawn into occupied or confined spaces.

Always carefully consider wind and air currents when positioning the generator.

Always allow generators to properly cool before transport or for storage purposes.

Failure to follow proper safety precautions may result in personal injury, damage to the generator, and void your warranty.

### WARNING

During operation, the muffler and exhaust fumes will become hot. If there is inadequate cooling space or if the generator is blocked or enclosed, temperatures can rise quickly and may lead to a fire.

## STARTING THE GENERATOR

1. Make sure the generator is on a solid, flat, level surface.
2. Disconnect all electrical loads from the generator. Never start or stop the generator with electrical devices plugged in or turned on.
3. Turn Fuel Switch to "ON" position.

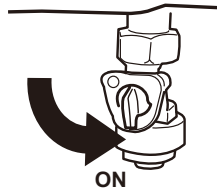

4. Turn the Choke Lever to the "START" position.

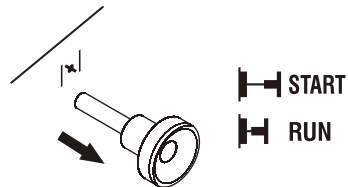

5. Press LOW IDLE to "OFF".

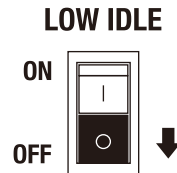

6. Choose the Starting Method

### Recoil Start:

- ① Press the Engine Switch to "RUN".

# OPERATION

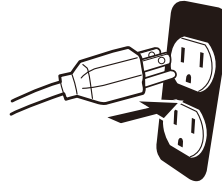
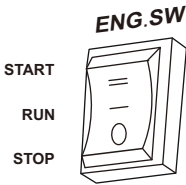

- ② Firmly grasp and pull the recoil handle slowly until you feel increased resistance, then pull rapidly.

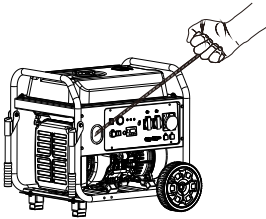

**Electric Start:** Press the Engine Switch to "START".

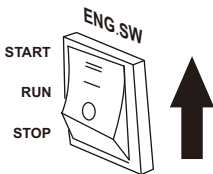

7. After starting, push choke into "RUN".

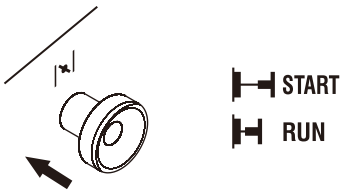

8. After 1-2 minutes of normal operation of the generator, connect the required equipment.

## Parallel Operation

The parallel connection ports allow you to connect two generators to increase the total available electrical power. Follow the instructions included with your parallel connection kit for proper installation and operation.

## Overload Indicator

**Note:** The OVERLOAD light may turn on for a few seconds as a large device starts. This is normal for loads approaching the capacity of this generator.

1. The total combined load through the outlets on the generator must not exceed the running power of the unit.
2. If the OVERLOAD light turns on and the generator stops producing power, it has been overloaded.
3. Turn off and disconnect all electrical devices and stop the engine. Compare device requirements to generator rating and reduce the total wattage of connected devices if necessary. Move anything that may be limiting generator ventilation away.
4. Check if any circuit breakers have tripped and make sure that ALL circuit breakers are reset before starting the generator again.
5. Restart the engine and reconnect devices while being careful to not overload the generator.

# OPERATION

## Low Oil Indicator

1. If the engine oil level is too low, the LOW OIL light turns on and the engine will automatically shut off.
2. The engine cannot be restarted until the proper amount of oil has been added. Add the appropriate type of oil until the oil level is at the proper level. SAE 10w-30 oil is recommended for general use.

## ATTENTION

Do not run the engine with too little oil. Engine will shut off if engine oil level is too low.

## Low Idle

1. Turn on a low idle mode to limit noise and fuel consumption with a light generator load.
2. Turn off the low idle mode to run the engine at full speed under the following conditions:
  - Starting the generator.
  - If the load exceeds 50%, it is recommended to turn off the low idle mode.

2. Press the Engine Switch to "STOP".

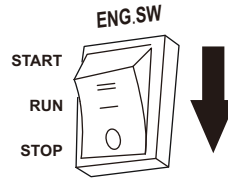

3. Turn Fuel Switch to "OFF" position.

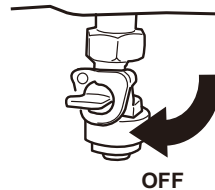

4. Remove or consume all untreated gasoline if you plan to store the generator longer than 3 months.

## SHUTTING DOWN THE GENERATOR

1. Turn off and unplug all connected electrical loads. Never start or stop the generator with electrical devices plugged in or turned on.

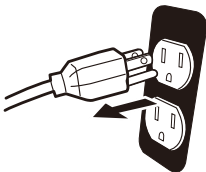

# USING THE GENERATOR

## Service Environment of the Generator

- Applicable temperature: 23°F (-5°C) ~ 104°F (40°C);
- Applicable humidity: below 95%;
- Applicable altitude: regions below 1,500 m (It shall be used by reducing power in regions above 1,000 m).

## Standard atmospheric condition

- Ambient temperature  $T_r$ : 298k (77°F)(25°C)
- Relative air humidity  $\Phi_r$ : 30%.
- Absolute atmospheric pressure  $P_r$ : 100kPa

## When actual environmental condition is inconsistent with the condition of output power of the generator set:

- Every 41°F (5°C) of increase in ambient temperature will reduce the power of generator by about 2%
- Every 30% of increase in relative humidity of air will reduce the power of generator by about 1.5%
- Every 300 m rising of ASL will reduce the power the generator by about 4.5%

## Generator Wiring

- When the generator is connected to household power source as a backup power supply, the connection shall be carried out by a professional electrician or a person familiar with electricity.
- After connecting the load to the generator, check carefully whether electrical connection is safe and reliable. Improper electrical connection may cause generator damage, burning or fire.

- Avoid connecting this generator to commercial power outlet.
- When extending the cable, be sure not to exceed its length.

① 60m cross-section area is 1.5mm<sup>2</sup>

② 100m cross-section area is 2.5mm<sup>2</sup>

- The appearance of extension cable shall be protected by a layer of tough and elastic rubber cover (IEC25) or other substitutes.

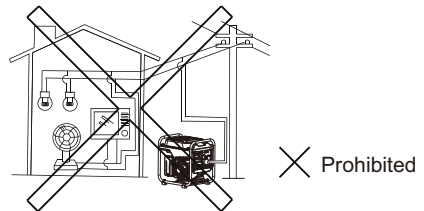
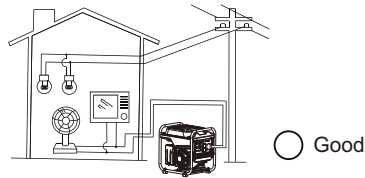

○ Good



# USING THE GENERATOR

## Connection of AC power

**WARNING** All electrical equipment shall be disconnected before inserting the plug.

### ATTENTION

- Make sure that all electrical equipment, including wires and plugs, are in good condition before connecting to the generator;
- Make sure that all loads driven by the generator are within rated load range;
- Make sure that load current is within rated current range of rated socket.

**Tip:** Make sure that the generator set is grounded, and if electrical equipment requires grounding, the generator set must be grounded.

- ① Start up the engine;
- ② Turn energy-saving switch to "ON" ;
- ③ Insert the plug into AC outlet;
- ④ Make sure that AC indicator is lit up;
- ⑤ Switch on electrical equipment.

**Tip:** Before increasing engine speed, low idle switch must be switched to "OFF". If the generator set supplies power to multi loads or electrical equipment, start from large to small according to the size of each electrical equipment.

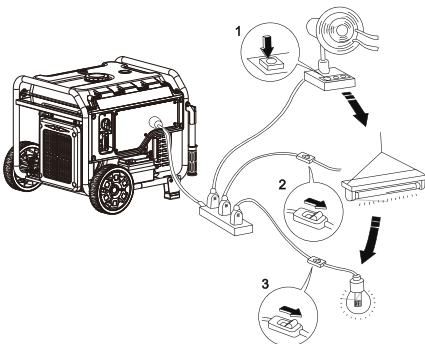

## Generator Grounding

In order to prevent any damage to the generator caused by electric shock or improper electrical application, it is recommended that the generator is grounded with good conductor with insulating sheath.

- ① Please use grounding wire with sufficient electrical energy capacity;
- ② Connect one end of grounding wire reliable to grounding bolt on control panel of the generator set;
- ③ Insert grounding body (iron rod with a diameter of 5 ~ 10mm) 200mm below into the earth and lead it out with conductor;
- ④ Connect the other end of the grounding wire reliable to the led wire of grounding body.

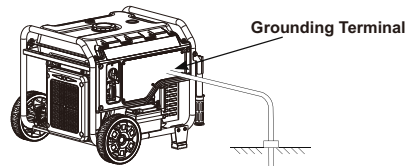

## Range of Application

Before using the generator, please make sure that total load is within rated load range of the generator, otherwise the generator may be damaged.

### Tip:

- AC and DC can be used at the same time, but total power amount shall not exceed rated output power.
- When total power exceeds rated power, overload indicator will light up.

## SERVICE AND MAINTENANCE

Good maintenance and service is the best guarantee for safe, economical and reliable operation. It also contributes to environmental protection.

In order to keep the generator in good condition, you must inspect and maintain it regularly. The maintenance schedule is as follows:

Maintenance cycle		Each	First in 1 month or 20 hours	Then every three months or every 50 hours	100 hours per year or use
Engine oil	Check-fill	√			
	Replace		√	√	
Gearbox gear Oil (if any)	Check oil	√			
	Replace		√	√	
Air cleaner element	Inspection	√			
	Clean		√		
	Replace			√	
Settling cup (if any)	Clean				√
Spark plug	Clean-adjust				√*
Spark eliminator	Clean			√	
Idle speed (if any)**	Check-adjust				√
Valve clearance**	Check-adjust				√
Fuel tank and fuel filter***	Clean				√
Fuel line	Inspection	Every two years (Please replace if necessary)			
Cylinder head, piston	Remove carbon deposit**	Displacement < 225cc, every 125 hours; displacement capacity ≥ 225cc, every 250 hours.			
<p>* These items shall be replaced if necessary;</p> <p>** These items shall be maintained by the dealer authorized by the Company, unless the user has proper tools and maintenance ability.</p>					

# SERVICE AND MAINTENANCE

## ATTENTION

- If it often works under high temperature or high load, oil shall be changed every 25 hours;
- If it often works in dusty or harsh environment, air cleaner element shall be cleaned every 10 hours. If necessary, the air cleaner element shall be replaced every 25 hours;
- It shall be maintained on spot-inspection or on regularly scheduled inspections;
- If maintenance cycle time has elapsed, perform the maintenance as soon as possible as per the table above.

## WARNING

Please shut down the engine first before performing any maintenance. The engine shall be placed in a horizontal position. In order to prevent the engine from starting up, separate spark plug cap shall be separated from spark plug.

Do not use it indoors or use it in a tunnel, cave or other places ventilated poorly. Make sure that work area is well ventilated. Exhaust gas from the engine contains toxic gases, carbon oxides, and the inhalation can cause shock, loss of consciousness, and even death.

## SPARK PLUG INSPECTION

Spark plug is an important part of the generator, which must be inspected regularly.

1. Remove Spark Plug Cap of the generator.

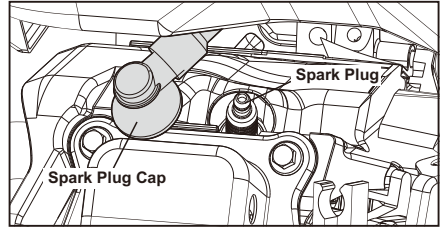

2. Using the Spark Plug Wrench, remove the Spark Plug.

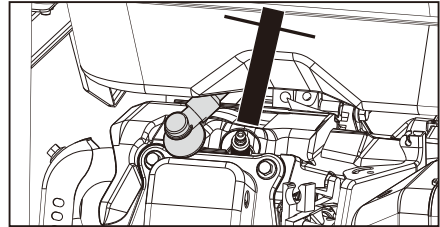

3. Check whether there is discoloration, and remove carbon deposits. Check whether there is little pale to moderate brown on ceramic cores around center electrode of the spark plug.
4. Check the model of spark plug and clearance.

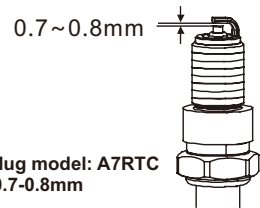

**Standard spark plug model: A7RTC**  
**Spark plug gap: 0.7-0.8mm**

- Tip:** The spark plug clearance is required to be measured by line thickness gauge, which shall be adjusted if necessary.

5. When installing a new spark plug, adjust the plug's gap to the specification on the Specifications Chart. Do not pry against the center electrode, the spark plug can be damaged.

## SERVICE AND MAINTENANCE

6. Apply anti-seize material to Spark Plug threads. Install the new spark plug or the cleaned spark plug into the engine.

### Spark cold torque: $22.5 \pm 2.5$ N.m

**Tip:** If there is no torque wrench when installing the spark plug, a better estimation method is to screw it 1/4-1/2 turns by force after screwing it in place, but the spark plug shall be screwed to specified torque as soon as possible.

### ADJUSTMENT OF THE CARBURETOR

The carburetor is an important components of the engine. The adjustment shall be carried out by a dealer with professional knowledge, professional data and equipment, to ensure that the adjustment is proper.

### REPLACEMENT OF OIL

#### WARNING

Do not drain the oil immediately after turning off the generator. During operation, the oil is very hot and can cause serious burns.

1. Place the generator on a horizontal plane and start the generator for several minutes to increase its temperature, then stop the generator;
2. Slowly unscrew and remove the oil dipstick. Place an oil pan (or suitable container) under the oil drain bolt, remove the oil drain bolt and allow the oil to drain.

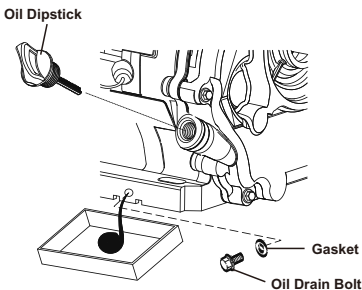

3. After the oil has drained completely, replace the oil drain bolt.

4. Add the appropriate type of oil until the oil level is at the proper level. SAE 10w-30 oil is recommended for general use.

**Note:** Make sure the generator is level when adding oil to prevent overflowing which could cause engine damage.

5. Check the oil level. The oil level should be just below the edge of the hole as shown.

6. Thread the Oil Dipstick back in clockwise.

#### ATTENTION

Do not attempt to run the engine with too little oil. The engine will not start with low or no engine oil.

### AIR FILTER

Dirty air cleaner may prevent air from flowing into the carburetor. In order to prevent failure of the carburetor, please maintain air cleaner regularly. If being used in a dusty environment, it shall be maintained frequently.

1. Remove air filter bolt, to remove cover plate of air cleaner.
2. Remove foam cleaner element.

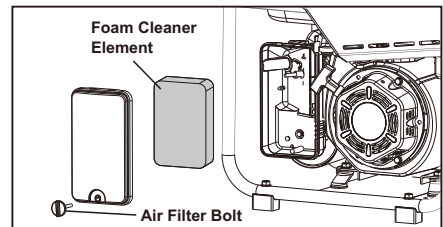

## SERVICE AND MAINTENANCE

3. Clean the components with cleaning agent. After cleaning, wrap the components in a cloth and screw them dry.

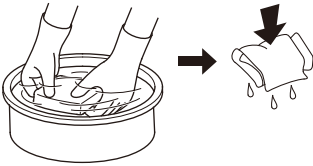

4. Drip a few drops of oil to foam filter element and squeeze off excess oil. The foam cleaner element shall be wet, but there shall not be oil dripping.

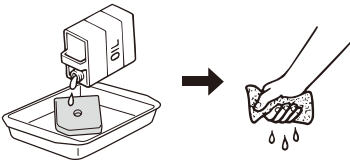

### ATTENTION

Be sure not to twist the foam cleaner element forcibly to avoid damage.

5. Put foam cleaner element into air cleaner.

**Tip:** Make sure that the surface of foam cleaner element is in close contact with air cleaner, and there shall be no gap leaking air.

6. Reassemble empty air cleaner cap back to original position, and tighten screws.

### ATTENTION

Be sure not to start the engine before air cleaner is assembled, because it will generate excessive toxic gas and wear the cylinder.

### FUEL FILTER SCREEN

### WARNING

Be sure not to open fuel tank of the generator in a place where smoking or with flame.

1. Remove fuel tank cap and fuel tank filter screen;
2. Clean fuel tank filter screen with gasoline;
3. Wipe filter screen dry, and put it back into fuel tank;
4. Reassemble fuel tank cap.

**ATTENTION:** Be sure to screw fuel tank cap tight.

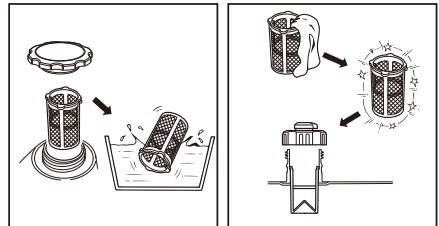

# STORAGE AND TRANSPORT

## GENERATOR STORAGE

If it is stored long-term, in order to prevent aging, you shall take some storage measures.

1. Turn off the generator.
2. Open fuel tank cap, to take out fuel filter screen. Pump all fuel in fuel tank into special fuel tank, and then reassemble fuel tank cap back.

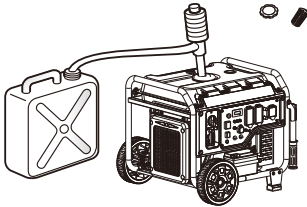

3. Start up the engine to burn off fuel in the carburetor, and then shut it down.

**Tip:** Do not connect any electrical equipment. Running time of the engine depends on remaining fuel in the fuel tank.

4. Unscrew fuel drain bolt on the carburetor, and drain fuel in the carburetor into special fuel tank. Tighten fuel drain bolt.

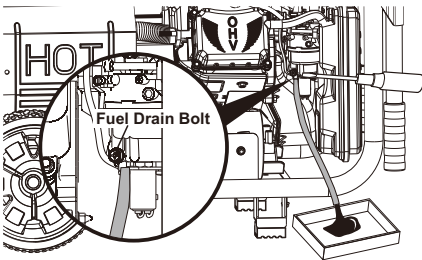

5. Unscrew oil dipstick, and drain oil in the crankcase off. Fill new oil to upper oil limit, and then assemble oil dipstick.
6. Remove the spark plug and pour 5-10ml of clean oil into the combustion chamber. Turn the crankshaft a few times to distribute the oil, then reassemble the spark plug.

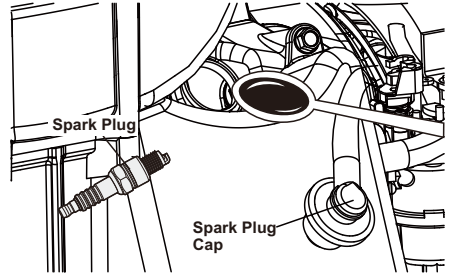

7. Gently pull startup handle until you feel resistance, allowing both inlet valve and exhaust valve to be closed.
8. Place the generator set in a clean and dry area.
9. If the battery is not used for a long time, disconnect the battery cable.

## GENERATOR TRANSPORT

- When the generator set is transported, it shall be ensured that there is no fuel spilling.
- Do not fill excessive fuel into fuel tank.
- Do not run the generator, and avoid direct sunlight.
- Do not transport the generator set on rough road for long time.

## PREPARATION FOR USE AFTER STORAGE

1. Slowly pull the starter cord a few times to clean oil from the cylinder or to eject any pump protector from the pump which may have been added prior to storage.
2. Remove the spark plug from the cylinder. Wipe oil from the spark plug and return it to the cylinder and re-tighten.
3. Reconnect the spark plug wire.
4. Refuel engine per earlier instructions in this manual.

# TROUBLESHOOTING

Problem	Possible Causes	Probable Solutions
Engine will not start	<b>FUEL RELATED:</b> <ol style="list-style-type: none"> <li>No fuel in tank or fuel valve closed.</li> <li>Choke not in START position, cold engine.</li> <li>Gasoline with more than 10% ethanol used. (E15, E20, E85, etc.)</li> <li>Low quality or deteriorated, old gasoline.</li> <li>Carburetor not primed.</li> <li>Dirty fuel passageways.</li> <li>Carburetor needle stuck. Fuel can be smelled in the air.</li> <li>Too much fuel in chamber. This can be caused by the carburetor needle sticking.</li> <li>Clogged Fuel Filter.</li> </ol>	<b>FUEL RELATED:</b> <ol style="list-style-type: none"> <li>Fill fuel tank with fresh 87+ octane stabilizer-treated unleaded gasoline and open fuel valve. <b>Do not use gasoline with more than 10% ethanol (E15, E20, E85, etc.).</b></li> <li>Move Choke to START position.</li> <li>Clean out ethanol rich gasoline from fuel system. Replace components damaged by ethanol. Use fresh 87+ octane stabilizer-treated unleaded gasoline only. <b>Do not use gasoline with more than 10% ethanol (E15, E20, E85, etc.).</b></li> <li>Use fresh 87+ octane stabilizer-treated unleaded gasoline. <b>Do not use gasoline with more than 10% ethanol (E15, E20, E85, etc.).</b></li> <li>Pull on Starter Handle to prime.</li> <li>Clean out passageways using fuel additive. Heavy deposits may require further cleaning.</li> <li><b>Gently</b> tap side of carburetor float chamber with screwdriver handle.</li> <li>Turn Choke to RUN position. Remove spark plug and pull the start handle several times to air out the chamber. Reinstall spark plug and set Choke to START position.</li> <li>Replace Fuel Filter.</li> </ol>
	<b>IGNITION (SPARK) RELATED:</b> <ol style="list-style-type: none"> <li>Power Switch at OFF position.</li> <li>Spark plug cap not connected securely.</li> <li>Spark plug electrode wet or dirty.</li> <li>Incorrect spark plug gap.</li> <li>Spark plug cap broken.</li> <li>Circuit breaker tripped (electric start models only).</li> <li>Incorrect spark timing or faulty ignition system.</li> </ol>	<b>IGNITION (SPARK) RELATED:</b> <ol style="list-style-type: none"> <li>Turn Power Switch to ON.</li> <li>Connect spark plug cap properly.</li> <li>Clean spark plug.</li> <li>Correct spark plug gap.</li> <li>Replace spark plug cap.</li> <li>Reset circuit breaker. Check wiring and starter motor if breaker continues to trip.</li> <li>Have qualified technician diagnose/repair ignition system.</li> </ol>
	<b>COMPRESSION RELATED:</b> <ol style="list-style-type: none"> <li>Cylinder not lubricated. Problem after long storage periods.</li> <li>Loose or broken spark plug. (Hissing noise will occur when trying to start.)</li> <li>Loose cylinder head or damaged head gasket. (Hissing noise will occur when trying to start.)</li> <li>Engine valves or tappets mis-adjusted or stuck.</li> </ol>	<b>COMPRESSION RELATED:</b> <ol style="list-style-type: none"> <li>Pour tablespoon of oil into spark plug hole. Crank engine a few times and try to start again.</li> <li>Tighten spark plug. If that does not work, replace spark plug. If problem persists, may have head gasket problem, see #3.</li> <li>Tighten head. If that does not remedy problem, replace head gasket.</li> <li>Have qualified technician adjust/repair valves and tappets.</li> </ol>
	<b>ENGINE OIL RELATED:</b> <ol style="list-style-type: none"> <li>Low engine oil.</li> <li>Engine mounted on slope, triggering low oil shutdown.</li> </ol>	<b>ENGINE OIL RELATED:</b> <ol style="list-style-type: none"> <li>Fill engine oil to proper level. Check engine oil before EVERY use.</li> <li>Operate engine on level surface. Check engine oil level.</li> </ol>
	<b>SPARK ARRESTOR RELATED:</b> <ol style="list-style-type: none"> <li>Spark Arrestor clogged with soot.</li> </ol>	<b>SPARK ARRESTOR RELATED:</b> <ol style="list-style-type: none"> <li>Clean and replace Spark Arrestor.</li> </ol>



Follow all safety precautions whenever diagnosing or servicing the generator or engine.

# TROUBLESHOOTING

Problem	Possible Causes	Probable Solutions
Engine misfires	<ol style="list-style-type: none"> <li>1. Spark plug cap loose.</li> <li>2. Incorrect spark plug gap or damaged spark plug.</li> <li>3. Defective spark plug cap.</li> <li>4. Old or low quality gasoline.</li> <li>5. Incorrect compression.</li> </ol>	<ol style="list-style-type: none"> <li>1. Check cap and wire connections.</li> <li>2. Re-gap or replace spark plug.</li> <li>3. Replace spark plug cap.</li> <li>4. Use only fresh 87+ octane stabilizer-treated unleaded gasoline. <b>Do not use gasoline with more than 10% ethanol (E15, E20, E85, etc.).</b></li> <li>5. Diagnose and repair compression. (Use <b>Engine will not start: COMPRESSION RELATED</b> section.)</li> </ol>
Engine stops suddenly	<ol style="list-style-type: none"> <li>1. Carbon Monoxide level high. Red light on Carbon Monoxide Sensor illuminates.</li> <li>2. CO Sensor Alarm flashes yellow continually shortly after starting.</li> <li>3. CO Sensor Alarm flashes yellow continually after longer period of operation.</li> <li>4. Low oil shutdown.</li> <li>5. Fuel tank empty or full of impure or low quality gasoline.</li> <li>6. Defective fuel tank cap creating vacuum, preventing proper fuel flow.</li> <li>7. Faulty magneto.</li> <li>8. Disconnected or improperly connected spark plug cap.</li> </ol>	<ol style="list-style-type: none"> <li>1. Leave area immediately and allow area to ventilate thoroughly. Only operate generator outside.</li> <li>2. Carbon monoxide sensor malfunction. Sensor needs service. Do not use the Generator until the sensor is working properly.</li> <li>3. Make sure to operate generator within rated ambient temperature; maintain minimum 5 ft. clearance from all sides.</li> <li>4. Fill engine oil to proper level. Check engine oil before EVERY use.</li> <li>5. Fill fuel tank with fresh 87+ octane stabilizer treated unleaded gasoline. Do not use gasoline with more than 10% ethanol (E15, E20, E85, etc.).</li> <li>6. Test/replace fuel tank cap.</li> <li>7. Have qualified technician service magneto.</li> <li>8. Secure spark plug cap.</li> </ol>
Engine stops when under heavy load	<ol style="list-style-type: none"> <li>1. Dirty air filter</li> <li>2. Engine running cold.</li> </ol>	<ol style="list-style-type: none"> <li>1. Clean element.</li> <li>2. Allow engine to warm up prior to operating equipment.</li> </ol>
Engine knocks	<ol style="list-style-type: none"> <li>1. Old or low quality gasoline.</li> <li>2. Engine overloaded.</li> <li>3. Incorrect spark timing, deposit buildup, worn engine, or other mechanical problems.</li> </ol>	<ol style="list-style-type: none"> <li>1. Fill fuel tank with fresh 87+ octane stabilizer-treated unleaded gasoline. <b>Do not use gasoline with more than 10% ethanol (E15, E20, E85, etc.).</b></li> <li>2. Do not exceed equipment's load rating.</li> <li>3. Have qualified technician diagnose and service engine.</li> </ol>
Engine backfires	<ol style="list-style-type: none"> <li>1. Impure or low quality gasoline.</li> <li>2. Engine too cold.</li> <li>3. Intake valve stuck or overheated engine.</li> <li>4. Incorrect timing.</li> </ol>	<ol style="list-style-type: none"> <li>1. Fill fuel tank with fresh 87+ octane stabilizer-treated unleaded gasoline. <b>Do not use gasoline with more than 10% ethanol (E15, E20, E85, etc.).</b></li> <li>2. Use cold weather fuel and oil additives to prevent backfiring.</li> <li>3. Have qualified technician diagnose and service engine.</li> <li>4. Check engine timing.</li> </ol>
Attached device doesn't have power	<ol style="list-style-type: none"> <li>1. Device not plugged in properly.</li> <li>2. Circuit Breaker tripped.</li> <li>3. Product needs service.</li> </ol>	<ol style="list-style-type: none"> <li>1. Turn off and unplug the device, then plug it back in again and turn on.</li> <li>2. Turn off and unplug device, reset Circuit Breaker, plug in device and turn on.</li> <li>3. Have product repaired.</li> </ol>
Attached device begins to operate abnormally	<ol style="list-style-type: none"> <li>1. Problem with device.</li> <li>2. Rated load capacity exceeded.</li> </ol>	<ol style="list-style-type: none"> <li>1. Immediately unplug device. Have device repaired by a qualified technician, or replace device.</li> <li>2. Lower the number of items plugged into the generator to stay within the rated capacity, or use a more powerful generator.</li> </ol>



**Follow all safety precautions whenever diagnosing or servicing the generator or engine.**

# TECHNICAL PARAMETERS

Model	ULT-5500I-EU
Rated Power (kW)	5.0
Max. Power (kW)	5.5
Engine Model	DK180F/P-2
Rated Voltage (V)	230
Rated Frequency (Hz)	50
Stroke × Bore (mm)	80×62
Engine Type	4-stroke
Displacement (cc)	312
Gas Distribution Mode	OHV
Cooling Mode	Forced Cooling Wind
Rated Speed (RPM)	3600
Starting Method	Recoil Start / Electric Start
Fuel Tank Volume (L)	14.5L
Fuel Type	Gasoline
Lubricating Oil Capacity (L)	0.8L
Lubricating Oil Model	SAE 10W/30
Rated Power Factor	1
Phase Number	Single Phase
Overall Dimension (mm)	633×612×526
Net Weight (About)(kg)	47

# Manuel d'utilisation du groupe électrogène Inverter

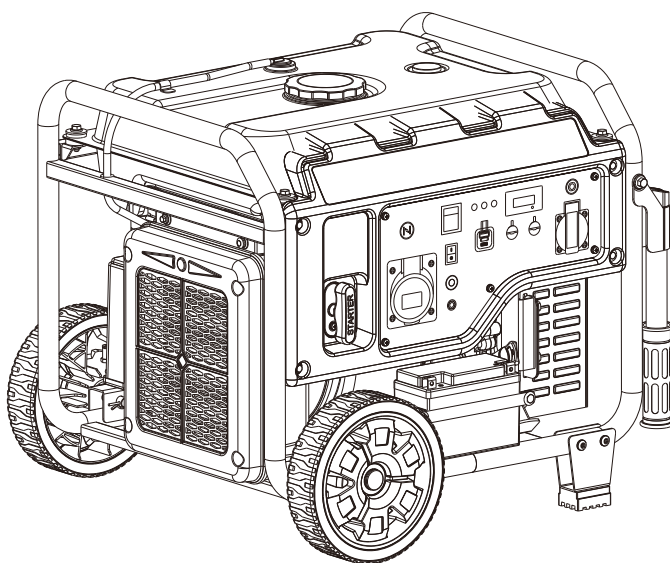

## **AVERTISSEMENT : CONSERVEZ CE MANUEL POUR RÉFÉRENCE FUTURE**

Ce manuel fournit des informations essentielles sur la sécurité, l'utilisation, l'entretien et le stockage de ce produit. Avant toute mise en service, il est impératif de lire attentivement et de comprendre l'ensemble des avertissements, mises en garde, instructions et étiquettes présentes sur le produit. Le non-respect de ces recommandations peut entraîner des blessures graves et/ou des dommages matériels.

Nous vous remercions vivement d'avoir choisi le produit de groupe électrogène fabriqué par notre société !

Ce manuel vous indiquera comment utiliser et exploiter le groupe électrogène de manière sûre et appropriée. Veuillez vous assurer de le lire attentivement avant utilisation.

Toutes les données techniques et présentations schématiques contenues dans ce manuel sont conformes au produit le plus récent au moment de sa publication.

En raison de révisions et autres modifications, le contenu de ce manuel peut différer légèrement de la réalité. La société se réserve le droit de le réviser à tout moment, et la version révisée sera mise à disposition sans préavis préalable, veuillez le comprendre. Le copyright de ce manuel appartient à la société, et sa reproduction n'est pas autorisée sans le consentement écrit de la société ; les contrevenants seront poursuivis légalement.

Ce manuel est un composant permanent du groupe électrogène. Si le groupe électrogène est revendu, le manuel doit être cédé avec lui.

## TABLE OF CONTENTS

---

<b>SÉCURITÉ .....</b>	<b>28</b>
<b>NOMS DES COMPOSANTS .....</b>	<b>32</b>
<b>FONCTIONS DE CONTRÔLE .....</b>	<b>33</b>
<b>ASSEMBLAGE .....</b>	<b>35</b>
<b>PRÉPARATIONS .....</b>	<b>37</b>
<b>FONCTIONNEMENT .....</b>	<b>39</b>
<b>UTILISATION DU GROUPE ÉLECTROGÈNE .....</b>	<b>42</b>
<b>ENTRETIEN ET SERVICE .....</b>	<b>44</b>
<b>STOCKAGE ET TRANSPORT .....</b>	<b>48</b>
<b>DÉPANNAGE .....</b>	<b>49</b>
<b>PARAMÈTRES TECHNIQUES .....</b>	<b>51</b>

# SÉCURITÉ

La sécurité des personnes et des biens, tant pour vous que pour les autres, est d'une importance capitale. Il est impératif de lire attentivement les avertissements de sécurité présents dans ce manuel ainsi que sur les autocollants du groupe électrogène.

Les avertissements de sécurité indiquent les dangers potentiels susceptibles de causer des blessures graves à vous-même ou à d'autres personnes. Ils sont précédés de l'un des termes suivants : "DANGER", "AVERTISSEMENT", "ATTENTION" ou "PRUDENCE". Les informations détaillées sont présentées ci-dessous :

## DANGER

Le non-respect des instructions entraînera un danger pour votre vie ou des blessures extrêmement graves.

## PRUDENT

Le non-respect des instructions entraînera un danger pour votre vie ou des blessures très graves.



## AVERTISSEMENT

Le non-respect des instructions entraînera une blessure mineure.

## ATTENTION

Le non-respect des instructions peut entraîner des dommages à votre groupe électrogène et à d'autres biens.

## PRÉCAUTIONS DE SÉCURITÉ

<b>▲ DANGER</b>	
<p>L'utilisation d'un générateur à l'intérieur PEUT VOUS TUER EN QUELQUES MINUTES. Les gaz d'échappement du générateur contiennent du monoxyde de carbone. C'est un poison que vous ne pouvez ni voir ni sentir.</p>	
	
<p>N'utilisez JAMAIS à l'intérieur d'une maison ou d'un garage. MÊME SI les portes et fenêtres sont ouvertes.</p>	<p>Utilisez uniquement à L'EXTÉRIEUR et loin des fenêtres, portes et bouches d'aération.</p>

## PRUDENT

L'échappement du moteur contient du monoxyde de carbone, un gaz toxique qui peut vous tuer en quelques minutes. Vous ne pouvez ni le sentir, ni le voir, ni le goûter. Même si vous ne sentez pas les gaz d'échappement, vous pouvez quand même être exposé au monoxyde de carbone.

- Utilisez ce produit **UNIQUEMENT** à l'extérieur, loin des fenêtres, portes et bouches d'aération, afin de réduire le risque d'accumulation de monoxyde de carbone et d'infiltration vers les espaces occupés.
- Installez des détecteurs de monoxyde de carbone à piles ou des détecteurs branchés sur secteur avec batterie de secours, conformément aux instructions du fabricant. Les détecteurs de fumée ne détectent pas le monoxyde de carbone.
- N'utilisez **PAS** ce produit à l'intérieur des habitations, garages, sous-sols, vides sanitaires, abris de jardin ou autres espaces partiellement clos, même avec des ventilateurs ou en ouvrant portes et fenêtres. Le monoxyde de carbone peut rapidement s'accumuler dans ces espaces et y persister pendant des heures, même après l'arrêt du produit.
- Placez **TOUJOURS** ce produit sous le vent et orientez l'échappement du moteur à l'opposé des espaces occupés. Si vous commencez à vous sentir malade, étourdi ou faible lors de l'utilisation, éteignez immédiatement l'appareil et sortez prendre l'air frais. Consultez un médecin. Vous pourriez être victime d'une intoxication au monoxyde de carbone.
- Si vous commencez à vous sentir malade, étourdi ou faible en utilisant le groupe électrogène portable, vous pourriez être intoxiqué par le monoxyde de carbone. Sortez immédiatement à l'air libre et demandez une assistance médicale d'urgence. Des concentrations très élevées de CO peuvent rapidement provoquer une perte de conscience avant que la victime ne puisse se secourir elle-même. **NE** tentez **PAS** d'éteindre le groupe électrogène avant d'être sorti à l'air libre. Entrer dans un espace clos où un groupe électrogène fonctionne ou a fonctionné peut accroître considérablement le risque d'intoxication au CO.

## UTILISATION CORRECTE

### Exemple d'emplacement pour réduire le risque d'intoxication au monoxyde de carbone

- Utilisez **UNIQUEMENT** à l'extérieur et sous le vent, loin des fenêtres, portes et bouches d'aération.
- Orientez l'échappement à l'opposé des espaces occupés.

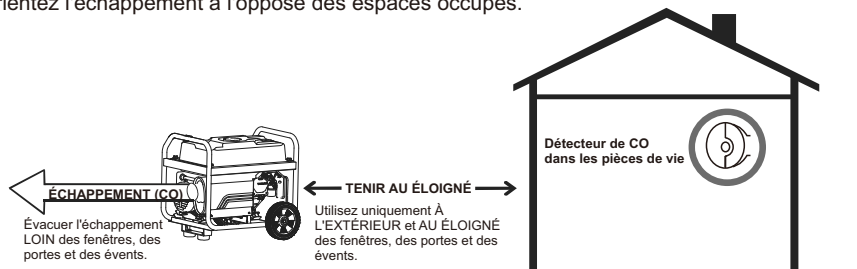

## UTILISATION INCORRECTE

### Ne pas utiliser dans les emplacements suivants:

Près d'une porte, d'une fenêtre ou d'une évacuation

Garage

Sous-sol

Espace de creusage

Pièce de vie

Sous-toit

Vestibule

Porche

Salle d'entrée (pour "Mudroom", terme souvent utilisé pour une salle d'entrée où l'on dépose les affaires sales comme les bottes, on peut aussi traduire par "salle à boue")

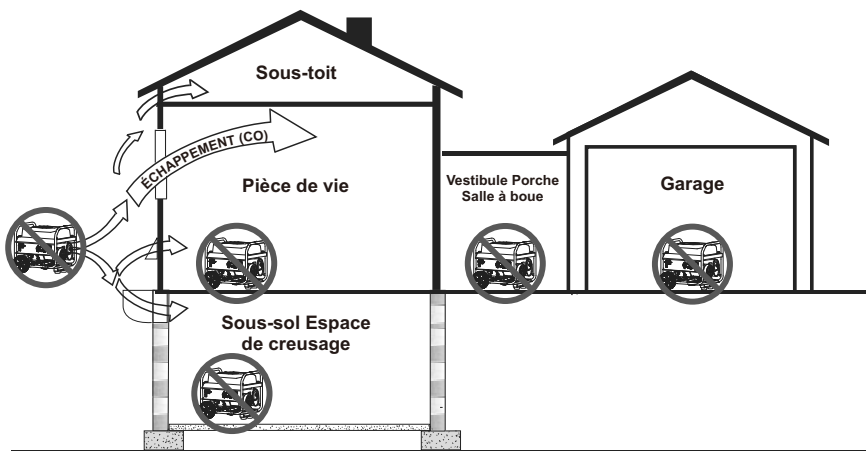

## AVANT D'UTILISER LE GROUPE

- Pour faire fonctionner correctement le groupe, familiarisez-vous avec le fonctionnement des divers composants et maîtrisez la méthode d'arrêt rapide du groupe.
- N'utilisez jamais le groupe pour alimenter du matériel médical de soutien vital.
- Ne modifiez jamais le groupe.
- N'utilisez-le pas sous la pluie ni dans des zones avec de l'eau. Il y a un risque de choc électrique lorsque vous utilisez le groupe et des appareils connectés qui ont été trempés sous la pluie ou dans l'eau, ou lorsque vous opérez avec des mains mouillées.
- Ne connectez jamais de fils provenant de la compagnie d'électricité. Cela peut provoquer des dysfonctionnements dans le matériel et des incendies, devenant la cause d'incendies ou d'accidents personnels.
- L'utilisation de groupes est régie par des lois et des règlements; veuillez vous conformer aux règlements sur la sécurité du travail et la santé, aux lois sur la prévention des incendies, aux lois de l'industrie électrique, etc.
- Ne connectez jamais d'opérations en parallèle aux bornes sauf avec des fils dédiés. Il y a un risque de choc électrique.

## LORS DE L'AJOUT OU DU VIDAGE DE L'ESSENCE

- Éteignez le moteur du groupe et laissez-le refroidir pendant au moins 2 minutes avant de retirer le bouchon de carburant. Lâchez lentement le bouchon pour relâcher la pression dans le réservoir.
- Remplissez ou videz le réservoir de carburant à l'extérieur.
  - **NE SURREMPLISSEZ PAS** le réservoir. Laissez de la place pour l'expansion du carburant.
  - Si du carburant déborde, essuyez-le et laissez la zone sécher avant de démarrer le moteur.
  - Tenez le carburant loin d'étincelles, de flammes nues, de chaleur et d'autres sources d'allumage.
  - Vérifiez fréquemment les conduites de carburant, le réservoir, le bouchon et les raccords pour des fissures ou des fuites; remplacez-les si nécessaire.
  - **NE FAITES PAS DE CIGARETTE NI DE FUMER QUELQUE CHOSE.**

## QUAND ON DÉMARRE L'ÉQUIPEMENT

- Vérifiez que la bougie d'allumage, le silencieux, le bouchon du réservoir et le filtre à air sont en place.
- **NE PAS** faire tourner le moteur avec la bougie d'allumage enlevée.

## QUAND ON UTILISE L'ÉQUIPEMENT

- **NE PAS** utiliser ce produit à l'intérieur d'aucun bâtiment, carport, porche, enceinte mobile, application maritime ou hangar.
- **NE PAS** incliner le moteur ou l'équipement à un angle qui provoque des fuites d'essence.
- **NE PAS** arrêter le moteur en plaçant le réglage du choke sur « Démarrage ».
- **NE PAS** dépasser la capacité en watts du groupe électrogène.
- Démarrez le groupe électrogène et laissez le moteur stabiliser avant de connecter les charges électriques.
- Connectez les charges électriques à l'état « Arrêt », puis passez-les à « Marche ».
- Éteignez les charges électriques et débranchez-les du groupe électrogène avant d'arrêter le générateur.

## ATTENTION

Un traitement inapproprié du générateur pourrait le endommager et raccourcir sa durée de vie.

- Utilisez le générateur uniquement pour les applications prévues.
- Si vous avez des questions sur l'utilisation prévue, adressez - vous à un concessionnaire.
- Faites fonctionner le générateur uniquement sur des surfaces solides et nivelées.
- **NE PAS** exposer le générateur à une humidité excessive, de la poussière, de la boue ou des vapeurs corrosives.
- **NE PAS** insérer d'objet dans les fentes de refroidissement.
- Si les appareils connectés surchauffent, éteignez - les et débranchez - les du générateur.

# SÉCURITÉ

---

## PRÉCAUTIONS CONCERNANT LE KIT DE PARALLÉLISATION

Pour prévenir des blessures graves, des décès et des dommages aux groupes et/ou à l'équipement dus à des chocs électriques et aux incendies:

- Suivez les instructions du kit de parallélisation fournies avec le kit pour la connexion et l'utilisation d'un kit de parallélisation.
- N'associez entre eux que deux groupes à onduleur identiques à l'aide d'un kit de parallélisation.
- Connectez le kit de parallélisation uniquement aux bornes marquées "Sorties de parallélisation" à l'avant du groupe.
- Ne retirez ni ne connectez un kit de parallélisation lorsque le groupe est en marche.
- N'utilisez pas un kit de parallélisation qui est fixé à un seul groupe.

## PRÉCAUTIONS DE SÉCURITÉ CONCERNANT L'ESSENCE ET LES VAPEURS D'ESSENCE

- Risque d'incendie et d'explosion. L'essence est très explosive et inflammable et peut provoquer de graves brûlures ou la mort.
- Risque d'incendie et de brûlures. NE JAMAIS desserrer ni retirer le bouchon de réservoir lorsque le groupe est en marche. Éteignez-le et laissez-le refroidir pendant au moins cinq minutes avant d'y ajouter de l'essence. Desserrez lentement le bouchon de réservoir.
- En cas d'incendie d'essence, n'essayez pas d'éteindre la flamme sauf si le commutateur de commande du moteur/carburant est en position ARRÊT. L'introduction d'un extincteur dans un groupe avec une vanne de carburant ouverte pourrait créer un risque d'explosion.

# NOMS DES COMPOSANTS

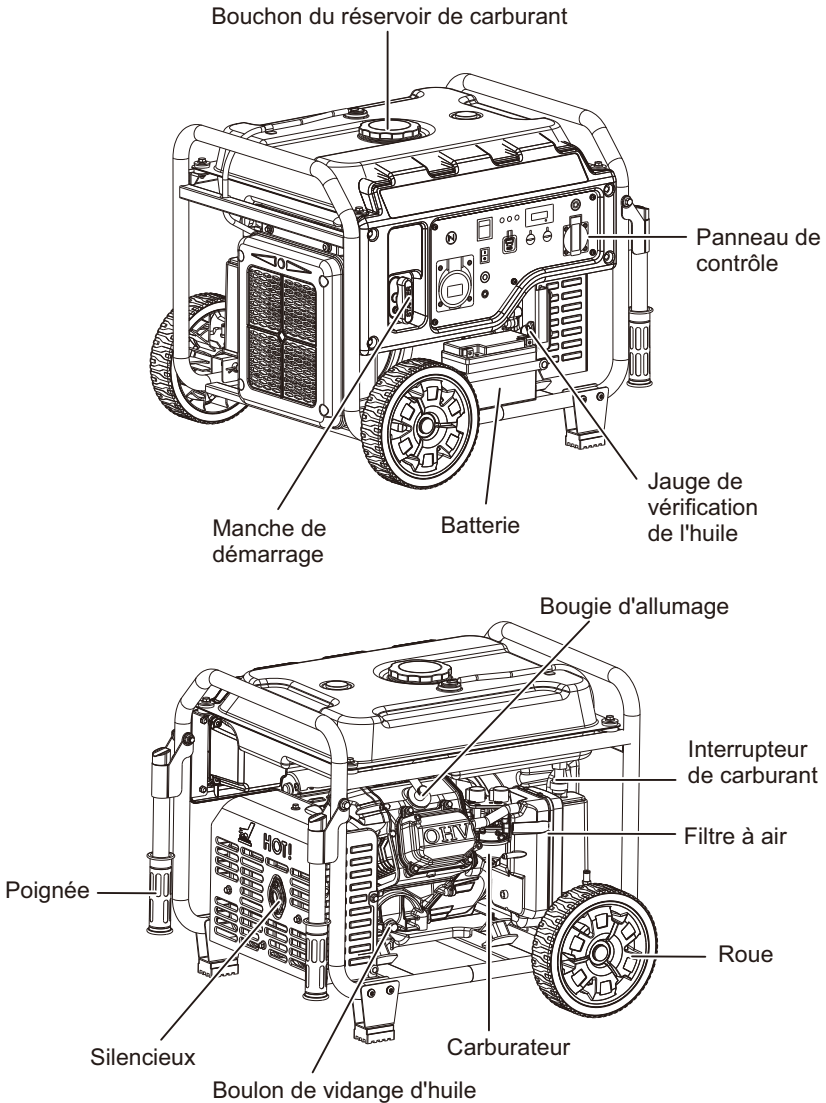

**DÉCLARATION:** Les illustrations utilisées dans ce manuel sont uniquement destinées à servir de références représentatives.

# FONCTIONS DE CONTRÔLE

## Engine Switch

**STOP** - Le moteur s'arrête et l'alimentation électrique du générateur est coupée.

**START** - Branchez l'alimentation et démarrez le moteur.

**RUN** - Le moteur entre dans un état de fonctionnement stable et continu pour maintenir l'alimentation électrique normale du générateur.

### ENGINE.SW

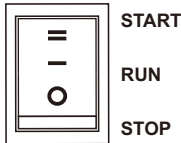

Lorsque le voyant de surcharge s'allume, le groupe électrogène a détecté que la puissance des équipements électriques connectés est en surcharge, ce qui a provoqué une surchauffe du convertisseur de fréquence ou une élévation de la tension AC. À ce moment-là, le protecteur AC s'active et arrête la production d'énergie pour protéger le groupe électrogène et les équipements électriques connectés. Le voyant AC (vert) s'éteint et le voyant de surcharge (rouge) s'allume, mais le moteur continue de tourner. Lorsque l'indicateur de surcharge est allumé et que le groupe électrogène n'a pas de sortie, veuillez prendre les mesures suivantes :

- ① Coupez l'équipement électrique connecté et arrêtez le groupe électrogène.
- ② Réduisez la puissance totale de l'équipement électrique connecté à la plage de sortie nominale.
- ③ Vérifiez s'il y a un corps étranger bloquant l'entrée d'air de refroidissement et s'il y a une anomalie dans les composants de contrôle associés. S'il y a un problème, éliminez-le immédiatement.
- ④ Après avoir vérifié, redémarrez le moteur.

## Indicateur d'huile (rouge)

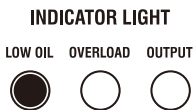

Si le niveau d'huile dans le carter descend en dessous de la ligne de sécurité, le moteur s'arrête automatiquement. Le témoin d'huile s'allume. Redémarrage impossible tant que le niveau n'est pas correct.

**Astuce:** En cas d'extinction du moteur ou de son incapacité à démarrer, placez le commutateur combiné dans la position « RUN », puis tirez la poignée de démarrage. Si l'indicateur de faible niveau d'huile clignote quelques secondes, le volume d'huile est insuffisant, remplissez d'huile et redémarrez-le.

## Indicateur de sortie (vert)

L'indicateur de courant alternatif s'allume lorsque le moteur est démarré et que la sortie est normale.

## Interrupteur économique(ECO MODE)

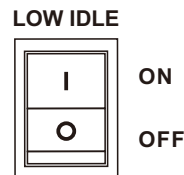

### 1) "ON"

Lorsque l'interrupteur économique est mis en position « ON », la vitesse du moteur est réduite lorsque le groupe électrogène est sous faible charge. Cette fonction réduira la consommation de carburant et le bruit.

## Indicateur de surcharge (rouge)



# Fonctions de Contrôle

## 2) "OFF"

Lorsque l'interrupteur économique est mis en position « OFF », le moteur fonctionnera à vitesse nominale, indépendamment de la charge connectée.

### RESET (Réinitialisation)

Si l'onduleur est en surcharge, le disjoncteur de réinitialisation déclenchera. Le moteur continuera à fonctionner, mais il n'y aura pas de sortie de l'onduleur. Il suffira de débrancher les appareils pour réduire la charge, puis d'appuyer sur le disjoncteur de réinitialisation pour le réinitialiser.

#### RESET



### Bornes de terre

La borne de terre est utilisée pour la mise à la terre externe du groupe électrogène.



### Levier du papillon

Le levier du papillon est utilisé pour fournir un mélange carburant-air enrichi lors du démarrage d'un moteur froid. Après le réchauffement du moteur, déplacez lentement le levier du papillon sur la position « RUN ».

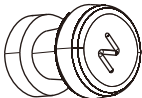

⇐ START

⇐ RUN

**Remarque :** Si le moteur est chaud, il est recommandé de démarrer le groupe électrogène directement avec le papillon en position « RUN ».

### Interrupteur de carburant

La vanne de carburant contrôle l'écoulement du carburant du réservoir vers le carburateur. Assurez-vous de ramener le levier sur la position « OFF » après avoir arrêté le moteur.

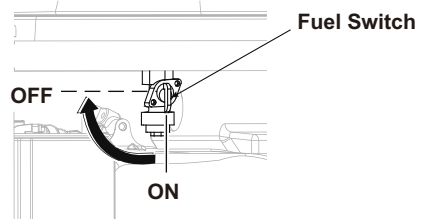

### Connecteur Parallèle

Les prises du connecteur servent exclusivement à la communication entre les onduleurs pour synchroniser leur fonctionnement et augmenter la puissance de sortie totale. Des câbles de parallélisation spécifiques, certifiés, sont requis pour connecter physiquement les groupes électrogènes.

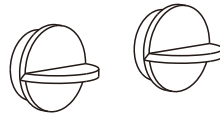

#### PARALLEL CONNECTOR

### AC Circuit Breaker

Si la charge AC totale dépasse le courant nominal, le disjoncteur AC s'ouvrira (déclenchera) et le bouton sortira. Dans ce cas, déconnectez toutes les charges, redémarrez le groupe électrogène et réenclenchez le(s) disjoncteur(s) AC.

ON/RUN ⇐  
OFF/RESET ⇐



**CIRCUIT  
BREAKER**

# ASSEMBLAGE

## PRUDENT

Danger lié au poids. Demandez obligatoirement de l'aide lors du levage du générateur. Ne tentez jamais de soulever l'appareil par la poignée. Saisissez le châssis de l'appareil et utilisez des techniques de levage correctes pour réduire le risque de blessures au dos.

## PRUDENT

Ce produit nécessite un assemblage. Si vous constatez que certains composants de la liste sont déjà assemblés lors de l'ouverture de l'emballage, n'utilisez pas ce produit. Ces composants n'ont pas été assemblés par le fabricant, mais doivent être montés par l'utilisateur lui-même. L'utilisation d'un produit non correctement assemblé peut présenter des dangers et entraîner des blessures corporelles graves.

- Coupez délicatement les deux côtés de l'emballage et retirez le contenu.
- Vérifiez les articles dans l'emballage. Assurez-vous que tous les articles listés dans la liste de contenu sont complets et non endommagés.
- Recycler ou éliminer correctement les matériaux d'emballage.

## LISTE DES PIÈCES D'ASSEMBLAGE

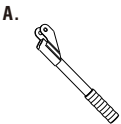

Poignée ×2

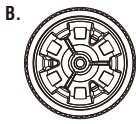

Roue ×2

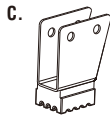

Pied de support ×2



Rondelle en caoutchouc ×4  
Pour poignée

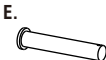

Essieu ×2  
Pour roues



Goupille d'attelage ×2  
Pour roues

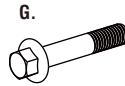

M8×50 Vis ×2  
Pour poignée

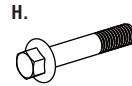

M6×45 Vis ×4  
Pour pied de support



M6 Écrou ×4  
Pour pied de support



M8 Écrou ×2  
Pour poignée

## INSTALLATION DES PIEDS DE SUPPORT

- Pièces nécessaires - Pied de support ×2, Vis M6×45 ×4, Écrou M6 ×4.
- Soulevez suffisamment l'extrémité avant du générateur pour accéder au dessous du châssis. Placez solidement des supports en dessous pour le maintenir en position.
- Alignez les trous du support du pied de support avec ceux de l'extrémité avant du châssis du générateur.
- Fixez le pied de support à l'aide des vis et des écrous.

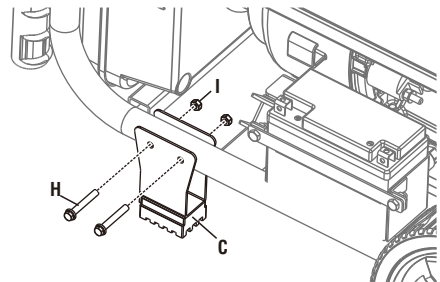

## INSTALLATION DES ROUES

- Pièces nécessaires - Roues ×2, Essieux ×2, Goupilles d'attelage ×2

## ASSEMBLAGE

- Soulevez ou inclinez le générateur pour pouvoir insérer l'essieu de roue dans la roue et dans le trou de montage de roue situé sur le côté du châssis.
- Fixez l'ensemble de roue en réinsérant une goupille d'attelage dans le trou au bout de l'essieu de roue, puis appuyez jusqu'à ce qu'elle se verrouille en place.
- Répétez l'opération de l'autre côté du générateur pour installer la seconde roue.

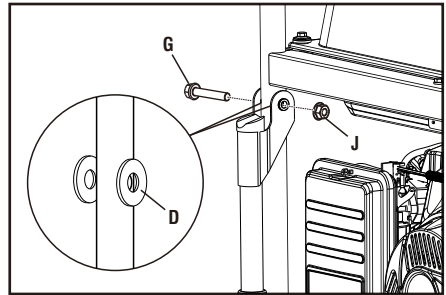

### DANGER

Danger de pincement. Ne pas placer la main ou les doigts entre la poignée et le châssis du générateur.

### PRUDENT

Ne modifiez pas ce produit, sauf instruction contraire du présent manuel ou du fabricant. N'utilisez pas d'accessoires non recommandés pour cet appareil. Toute modification non autorisée et l'utilisation d'accessoires incompatibles peuvent endommager l'appareil et annuler votre garantie.

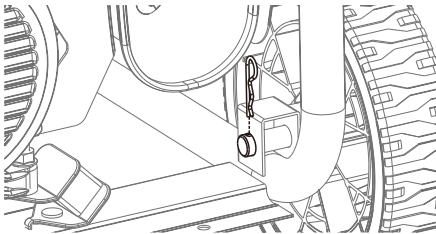
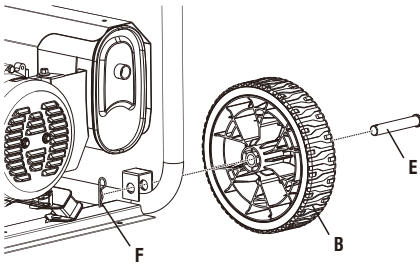

## INSTALLATION DE LA POIGNÉE

- Pièces nécessaires - Poignée x2, Vis M8x50 x2, Écrou M8 x2, Rondelle en caoutchouc x4.
- Positionnez la poignée, la rondelle en caoutchouc et le boulon.
- Insérez les boulons un par un à travers les trous de la poignée, la rondelle en caoutchouc, le châssis et une autre rondelle en caoutchouc.
- Serrez solidement les écrous. Ne pas trop serrer.
- Répétez ces étapes pour installer la seconde poignée.

# PRÉPARATIONS

## AJOUTER DE L'HUILE MOTEUR

### PRUDENT

Aucune huile n'est remplie dans ce générateur lors de sa livraison. Ne démarrez pas le générateur sans avoir rempli suffisamment d'huile.

### ATTENTION

Votre groupe électrogène a été testé fonctionnellement à l'usine et peut contenir un minimum d'huile résiduelle. Une quantité supplémentaire d'huile est requise pour faire fonctionner l'unité. Ne remplissez pas à excès.

### ATTENTION

Le type d'huile recommandé pour une utilisation typique est de l'huile automobile 10W-30. Cependant, l'utilisation des huiles conventionnelles listées dans le tableau « Type d'huile moteur recommandé » peut être utilisée pour une utilisation typique, y compris les 5 premières heures de la période de rodage du moteur. Si vous faites fonctionner le générateur dans des températures extrêmes, reportez-vous au tableau « Type d'huile moteur recommandé ».

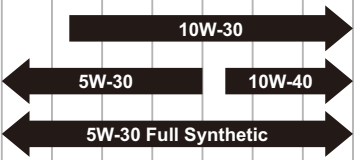
Type d'huile moteur recommandée	
	
°F	-20 0 20 40 60 80 100 120
°C	-28.9 -17.8 -6.7 4.4 15.6 26.7 37.8 48.9
Température ambiante	

1. Placez le générateur sur une surface plane horizontale.
2. Retirez la jauge d'huile pour ajouter de l'huile.
3. À l'aide d'un entonnoir, ajoutez le type d'huile approprié jusqu'à ce que le niveau d'huile atteigne le niveau correct. L'huile SAE 10W-30 est recommandée pour un usage général.

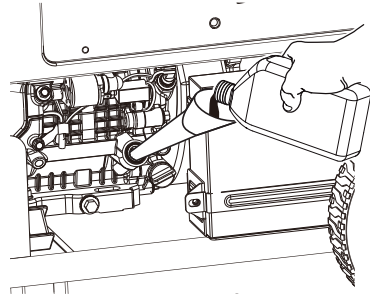

4. Vérifiez le niveau d'huile du moteur quotidiennement et ajoutez-en si nécessaire.

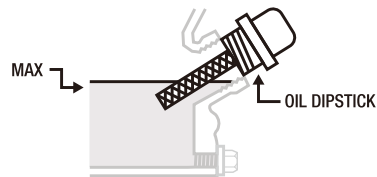

### ATTENTION

Une fois l'huile ajoutée, un contrôle visuel doit indiquer que l'huile se trouve à environ 1-2 filets du trou de remplissage, sans déborder. Lors de la vérification du niveau d'huile à l'aide de la jauge d'huile, NE PAS visser la jauge pendant la vérification.

### AVERTISSEMENT

Ce moteur est équipé d'un dispositif d'arrêt automatique en cas de faible niveau d'huile et s'arrêtera automatiquement lorsque le niveau d'huile dans le carter du vilebrequin descend en dessous d'un seuil critique.

## AJOUTER DE L'ESSENCE

### AVERTISSEMENT



**POUR PRÉVENIR DES BLESSURES SÉRIEUSES DUES À UN INCENDIE:**  
Remplissez le réservoir d'essence dans une zone bien ventilée, loin des sources d'allumage. Si le moteur est chaud à l'usage, éteignez-le et attendez qu'il refroidisse avant d'ajouter de l'essence. Ne fumez pas.

1. Assurez-vous que le générateur est sur une surface solide, plane et horizontale.

## PRÉPARATIONS

2. Dévisser le bouchon du réservoir et mettez-le de côté.
3. Ajoutez lentement de l'essence dans le réservoir. Faites attention de ne pas surremplir. Le jaugeur de carburant sur le dessus du réservoir indique combien d'essence se trouve dans le réservoir du générateur.

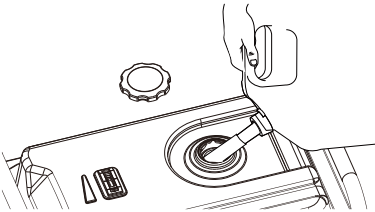

4. Remplacez le bouchon du réservoir et essuyez toute essence renversée avec un chiffon sec, puis retirez le chiffon de la zone.

### DANGER

Ne surremplissez pas le réservoir d'essence. Une surremplissage peut entraîner un incendie, une explosion ou la mort.

### AVERTISSEMENT

L'essence peut s'expandre. Ne remplissez pas le réservoir d'essence jusqu'au bord. Laissez un espace libre minimal de 1,5 pouces. Les vapeurs d'essence sont très inflammables. Ne remplissez pas le réservoir près d'une flamme nue. Vérifiez toujours s'il y a des renversements d'essence.

- Pour garantir que le générateur fonctionne en douceur, n'utilisez que de l'essence sans plomb fraîche.
- N'utilisez jamais un mélange essence/huile. N'utilisez jamais d'essence vieille.
- Évitez que de la saleté ou de l'eau n'entre dans le réservoir d'essence.
- L'essence peut vieillir dans le réservoir et rendre le démarrage du générateur difficile à l'avenir.
- Ne rangez jamais le générateur pendant de longues périodes avec de l'essence dans le réservoir.

## CONNEXION DE LA BATTERIE

Connectez les câbles positif et négatif de la batterie du générateur.

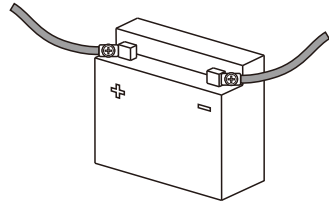

### ATTENTION

Ne jamais inverser les bornes positive et négative de la batterie (faire attention aux marquages sur les câbles). Lors de la connexion des câbles, connectez d'abord le câble positif, puis le câble négatif ; lors du démontage de la batterie, déconnectez d'abord la borne négative, puis la borne positive. Tout manquement à cette procédure entraînera d'importants dommages au groupe électrogène et à la batterie.

### PRUDENT

- En cas de mauvaise manipulation, la batterie peut exploser et potentiellement blesser les personnes à proximité. Tenez les flammes et les matériaux inflammables bien loin.
- La batterie dégage des gaz explosifs ; veuillez éloigner toute flamme. Assurez une ventilation suffisante lors de la charge et de l'utilisation de la batterie.

# FONCTIONNEMENT

## EMPLACEMENT DU GROUPE ÉLECTROGÈNE

### AVERTISSEMENT

NE JAMAIS faire fonctionner le produit à l'intérieur d'aucun bâtiment, garage, sous-sol, espace de crawl, hangar ou enceinte, y compris le compartiment du groupe électrogène d'un véhicule de loisirs.

NE JAMAIS faire fonctionner ou démarrer à l'arrière d'un SUV, camping-car, remorque, plateau de camion (côtés normaux, plat ou autre configuration), sous les escaliers, les cage d'escalier, à côté des murs ou des bâtiments, ou dans tout autre emplacement qui pourrait limiter l'air circulant ou piéger les gaz d'échappement.

NE JAMAIS utiliser ou stocker le groupe électrogène par temps de pluie ou de neige. Utiliser un groupe électrogène dans des conditions humides peut entraîner des blessures graves ou la mort par électrocution.

Les groupes électrogènes doivent être installés à une distance minimale de 1,5 mètre de tout matériau combustible et dégagement d'air libre sur tous les côtés pour assurer un refroidissement, une maintenance et un entretien adéquats. Toujours installer le groupe électrogène dans un endroit bien aéré et loin des entrées d'air.

Tenir toujours compte du vent et des courants d'air lors du positionnement du groupe électrogène.

Laisser toujours refroidir complètement le groupe électrogène avant tout transport ou stockage.

Le non-respect des consignes de sécurité peut entraîner des blessures, des dommages au groupe électrogène et l'annulation de votre garantie.

### AVERTISSEMENT

Pendant le fonctionnement, le silencieux et les gaz d'échappement deviennent chauds. Un espace de refroidissement insuffisant ou un blocage du groupe électrogène peuvent entraîner une augmentation rapide de la température et provoquer un incendie.

## DÉMARRAGE DU GROUPE ÉLEC TROGÈNE

1. Assurez-vous que le groupe électrogène repose sur une surface solide, plane et horizontale.
2. Débranchez toutes les charges électriques du groupe électrogène. Ne jamais démarrer ou arrêter le groupe électrogène avec des appareils électriques branchés ou allumés.
3. Placez l'Interrupteur de carburant sur la position « ON ».

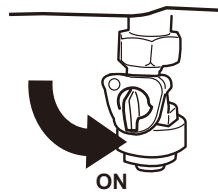

4. Déplacez le Levier du papillon sur la position « START ».

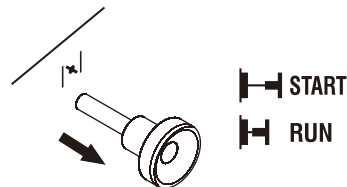

5. Placez l'interrupteur LOW IDLE sur « OFF ».

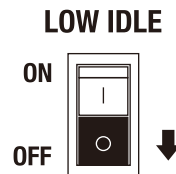

### 6. Choix de la méthode de démarrage

#### Démarrage à rembobinage:

- ① Appuyez sur l'interrupteur du moteur pour le positionner sur « RUN ».

# FONCTIONNEMENT

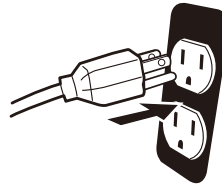
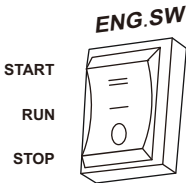

- ② Saisissez fermement la poignée de démarrage à rembobinage, tirez-la lentement jusqu'à ressentir une résistance accrue, puis tirez-la brusquement.

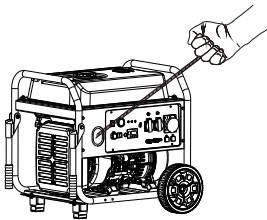

**Démarrage électrique:** Appuyez sur l'interrupteur du moteur pour le positionner sur « START »

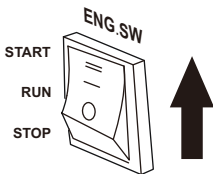

7. Après démarrage, poussez le papillon de ralenti sur la position «RUN»

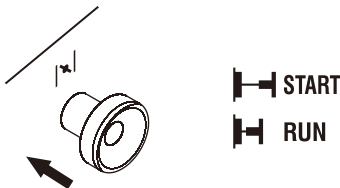

8. Après 1 à 2 minutes de fonctionnement normal du générateur, connectez les appareils nécessaires.

## Fonctionnement en parallèle

Les ports de connexion parallèle vous permettent de connecter deux groupes électrogènes pour augmenter la puissance électrique totale disponible. Suivez les instructions fournies avec votre kit de connexion parallèle pour une installation et un fonctionnement corrects.

## Indicateur de surcharge

Remarque : Le voyant SURCHARGE peut s'allumer pendant quelques secondes lors du démarrage d'un gros appareil. Ceci est normal pour des charges approchant la capacité du groupe électrogène.

1. La charge totale combinée des prises du groupe électrogène ne doit pas dépasser la puissance de fonctionnement de l'appareil.
2. Si le voyant SURCHARGE s'allume et que le groupe électrogène cesse de produire de l'électricité, il est surchargé.
3. Éteignez et débranchez tous les appareils électriques, puis arrêtez le moteur. Comparez les besoins des appareils à la puissance nominale du groupe électrogène et réduisez la puissance totale des appareils connectés si nécessaire. Éloignez tout objet qui pourrait limiter la ventilation du groupe électrogène.
4. Vérifiez si des disjoncteurs se sont déclenchés et assurez-vous que TOUS les disjoncteurs sont réinitialisés avant de redémarrer le groupe électrogène.
5. Redémarrez le moteur et reconnectez les appareils en veillant à ne pas surcharger le groupe électrogène.

# FONCTIONNEMENT

## Indicateur d'huile basse

1. Si le niveau d'huile moteur est trop bas, le voyant HUILE BASSE s'allume et le moteur s'arrête automatiquement.
2. Le moteur ne peut être redémarré qu'après avoir ajouté la quantité appropriée d'huile. Ajoutez le type d'huile recommandé jusqu'à ce que le niveau d'huile soit correct. L'huile SAE 10W-30 est recommandée pour une utilisation générale.

## ATTENTION

Ne faites pas fonctionner le moteur avec trop peu d'huile. Le moteur s'arrêtera automatiquement si le niveau d'huile est trop bas.

## Low Idle

1. Activez l'Interrupteur de ralenti bas pour réduire le bruit et la consommation de carburant lorsque le groupe électrogène est sous faible charge.
2. Désactivez le mode de ralenti bas pour faire fonctionner le moteur à pleine vitesse dans les conditions suivantes :
  - Démarrage du groupe électrogène.
  - Si la charge dépasse 50 %, il est recommandé de désactiver le mode de ralenti bas.

## ARRÊT DU GROUPE ÉLECTROGÈNE

1. Éteignez et débranchez toutes les charges électriques connectées. Ne jamais démarrer ou arrêter le groupe électrogène avec des appareils électriques branchés ou allumés.

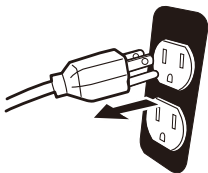

2. Appuyez sur l'interrupteur du moteur pour le positionner sur « STOP »

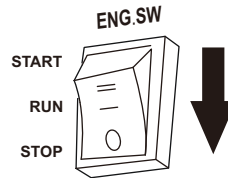

3. Placez l'Interrupteur de carburant sur la position « OFF ».

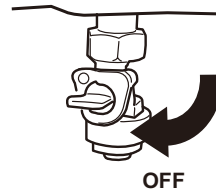

4. Retirez ou consommez tout le carburant non traité si vous prévoyez de stocker le groupe électrogène pendant plus de 3 mois.

# UTILISATION DU GROUPE ÉLECTROGÈNE

## Environnement de service du groupe électrogène

- Température applicable :  $-5^{\circ}\text{C}$  à  $40^{\circ}\text{C}$  ;
- Humidité applicable : inférieure à 95 % ;
- Altitude applicable : régions situées en dessous de 1500m (utilisation avec réduction de puissance au-dessus de 1000m).

### Conditions atmosphériques standard

- Température ambiante  $T_r$  : 298 K ( $77^{\circ}\text{F}$ ) ( $25^{\circ}\text{C}$ )
  - Humidité relative  $\Phi_r$  : 30 %
  - Pression atmosphérique absolue  $P_r$  : 100 kPa
- Lor

### Lorsque les conditions environnementales réelles ne correspondent pas aux conditions de puissance de sortie du groupe électrogène :

- Toute augmentation de  $41^{\circ}\text{F}$  ( $5^{\circ}\text{C}$ ) de la température ambiante réduira la puissance du groupe électrogène d'environ 2 %
- Toute augmentation de 30 % de l'humidité relative de l'air réduira la puissance du groupe électrogène d'environ 1,5 %
- Toute augmentation de 300 m d'altitude réduira la puissance du groupe électrogène d'environ 4,5 %

## Raccordement électrique du groupe électrogène

- Seul un électricien professionnel est autorisé à raccorder le groupe électrogène au réseau domestique.
- Vérifiez la qualité des raccordements électriques avant de mettre en marche.
- Évitez de connecter ce groupe électrogène à une prise de courant commerciale.

- Lors de l'utilisation d'une rallonge, veillez à ne pas dépasser sa longueur maximale.

- ① 60 m : section transversale de  $1,5 \text{ mm}^2$
- ② 100 m : section transversale de  $2,5 \text{ mm}^2$

- L'apparence du câble de rallonge doit être protégée par une gaine en caoutchouc résistant et élastique (IEC25) ou un autre matériau équivalent.

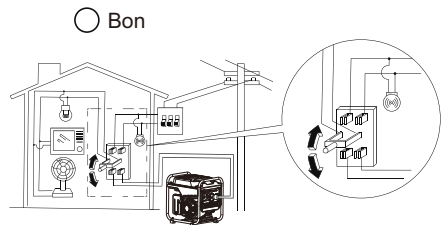
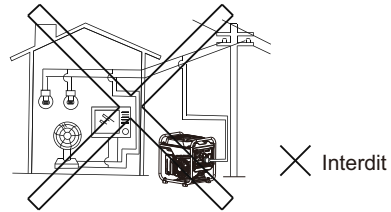
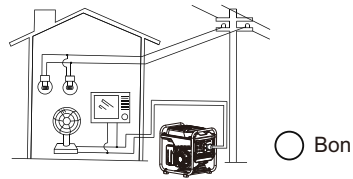

# UTILISATION DU GROUPE ÉLECTROGÈNE

## Raccordement au secteur

### AVERTISSEMENT

Tout équipement électrique doit être débranché avant d'insérer la prise.

### ATTENTION

- Assurez-vous que tous les équipements électriques, y compris les fils et les fiches, sont en bon état avant de les connecter au groupe électrogène.
- Assurez-vous que toutes les charges entraînées par le groupe électrogène se situent dans la plage de charge nominale.
- Assurez-vous que le courant de charge se situe dans la plage de courant nominal de la prise nominale.

**Conseil :** Assurez-vous que le groupe électrogène est mis à la terre et, si l'équipement électrique nécessite une mise à la terre, le groupe électrogène doit également être mis à la terre.

- ① Démarrez le moteur.
- ② Placez l'interrupteur d'économie d'énergie sur "ON".
- ③ Insérez la fiche dans la prise secteur.
- ④ Assurez-vous que le voyant AC est allumé.
- ⑤ Allumez les équipements électriques.

**Conseil :** Avant d'augmenter le régime moteur, désactiver le mode ralenti. Pour plusieurs charges, les connecter du plus gros au plus petit.

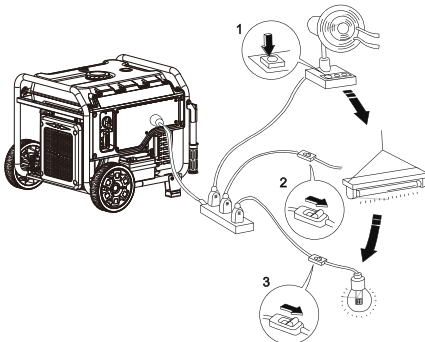

## Mise à la terre du groupe électrogène

Afin d'éviter tout dommage au groupe électrogène causé par un choc électrique ou une mauvaise application électrique, il est recommandé de mettre le groupe électrogène à la terre avec un bon conducteur doté d'une gaine isolante.

- ① Utilisez un fil de terre de capacité électrique suffisante.
- ② Connectez une extrémité du fil de terre de manière fiable à la borne de terre sur le panneau de commande du groupe électrogène.
- ③ Enfoncez une tige de terre (tige de fer d'un diamètre de 5 à 10 mm) à 200 mm de profondeur dans le sol et reliez-la à l'extérieur à l'aide d'un conducteur.
- ④ Connectez l'autre extrémité du fil de terre de manière fiable au fil de terre de la tige de terre.

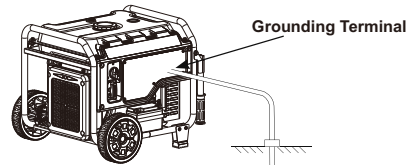

## Domaine d'application

Avant d'utiliser le groupe électrogène, veuillez vous assurer que la charge totale se situe dans la plage de charge nominale du groupe électrogène, sinon le groupe électrogène risque d'être endommagé.

### Conseil :

- Le courant alternatif et le courant continu peuvent être utilisés simultanément, mais la puissance totale ne doit pas dépasser la puissance nominale de sortie.
- Lorsque la puissance totale dépasse la puissance nominale, le voyant de surcharge s'allume.

# ENTRETIEN ET SERVICE

Un bon entretien est la meilleure garantie pour un fonctionnement sûr, économique et fiable. Il contribue également à la protection de l'environnement.

Afin de maintenir le groupe électrogène en bon état, vous devez l'inspecter et l'entretenir régulièrement. Le programme d'entretien est le suivant:

Cycle d'entretien		Chaque	Premier mois ou 20 heures	Puis tous les trois mois ou toutes les 50 heures	100 heures par an ou d'utilisation
Huile moteur	Contrôle/ Compléter	✓			
	Remplacement		✓	✓	
Huile de boîte de vitesses (le cas échéant)	Contrôle d'huile	✓			
	Remplacement		✓	✓	
Élément du filtre à air	Inspection	✓			
	Nettoyage		✓		
	Remplacement			✓	
Cuve de décantation (le cas échéant)	Nettoyage				✓
Bougie d'allumage	Nettoyage/ Réglage				✓*
Antiparasite	Nettoyage			✓	
Régime de ralenti (le cas échéant)**	Contrôle/ Réglage				✓
Jeu aux soupapes**	Contrôle/Réglage				✓
Réservoir de carburant et filtre à carburant***	Nettoyage				✓
Conduite de carburant	Élimination des dépôts de carbone	Tous les deux ans (à remplacer si nécessaire)			
Culasse, piston	Remove carbon deposit**	Cylindrée < 225 cc, toutes les 125 heures; cylindrée ≥ 225 cc, toutes les 250 heures.			
* Ces éléments doivent être remplacés si nécessaire ;					
** Ces éléments doivent être entretenus par un concessionnaire agréé par la société, sauf si l'utilisateur dispose des outils et des compétences de maintenance appropriés.					

# ENTRETIEN ET SERVICE

## ATTENTION

- Si le groupe électrogène fonctionne régulièrement à haute température ou sous forte charge, remplacez l'huile tous les 25 heures.
- Si le groupe électrogène fonctionne régulièrement dans un environnement poussiéreux ou hostile, nettoyez l'élément de filtre à air tous les 10 heures. Si nécessaire, remplacez l'élément de filtre à air tous les 25 heures.
- Effectuez des entretiens à intervalles irréguliers ou selon un calendrier fixe.
- Si le cycle d'entretien est dépassé, effectuez l'entretien dès que possible conformément au tableau ci-dessus.

## AVERTISSEMENT

Veillez d'abord arrêter le moteur avant d'effectuer tout entretien. Le moteur doit être placé en position horizontale. Pour éviter le démarrage accidentel du moteur, débranchez le capuchon de la bougie d'allumage de la bougie.

Ne l'utilisez pas à l'intérieur, dans un tunnel, une grotte ou tout autre lieu mal ventilé. Assurez-vous que la zone de travail est bien ventilée. Les gaz d'échappement du moteur contiennent des gaz toxiques (comme les oxydes de carbone), et leur inhalation peut provoquer un choc, une perte de connaissance et même la mort.

## INSPECTION DE LA BOUGIE D'ALLUMAGE

La bougie d'allumage est un composant important du groupe électrogène et doit être inspectée régulièrement.

1. Débranchez le capuchon de la bougie d'allumage du groupe électrogène.

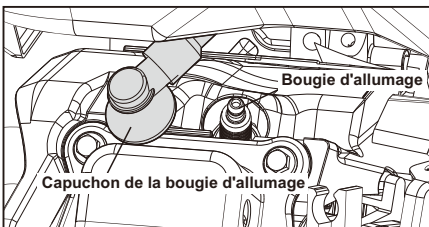

2. À l'aide d'une clé à bougie, retirez la bougie d'allumage.

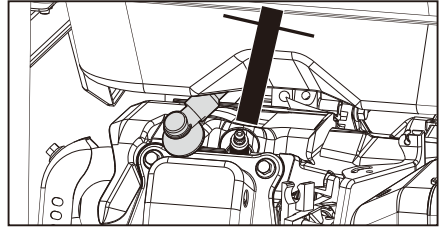

3. Vérifiez s'il y a des décolorations et enlevez les dépôts de carbone. Vérifiez si le noyau céramique autour de l'électrode centrale de la bougie présente une coloration jaunâtre clair à brun modéré.
4. Vérifiez le modèle de la bougie d'allumage et le jeu.

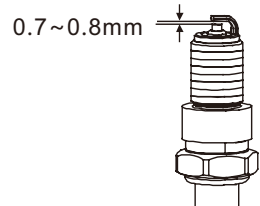

**Modèle standard de bougie d'allumage : F7RTC**  
**Jeu de la bougie d'allumage : 0,7-0,8 mm**

**Conseil :** Le jeu de la bougie d'allumage doit être mesuré à l'aide d'une jauge à feuilles ; réglez-le si nécessaire.

5. Lors de l'installation d'une nouvelle bougie d'allumage, réglez son jeu conformément aux spécifications du tableau de caractéristiques. Ne tordez pas l'électrode centrale, cela pourrait endommager la bougie.
6. Appliquez un produit anti-adhésif sur les filets de la bougie d'allumage. Installez la nouvelle bougie d'allumage ou la bougie nettoyée dans le moteur.

**Couple de serrage à froid de la bougie : 22,5 ± 2,5 N.m**

# ENTRETIEN ET SERVICE

**Conseil :** Si vous n'avez pas de clé dynamométrique lors de l'installation de la bougie, une méthode d'estimation est de la serrer de 1/4 à 1/2 tour de force après l'avoir enfilée à fond. Cependant, il est recommandé de serrer la bougie au couple spécifié dès que possible.

## RÉGLAGE DU CARBURATEUR

Le carburateur est un composant important du moteur. Son réglage doit être effectué par un revendeur disposant de connaissances professionnelles, de données techniques et d'équipements appropriés pour garantir un réglage correct.

## REMPACEMENT DE L'HUILE

### AVERTISSEMENT

Ne videz pas l'huile immédiatement après avoir arrêté le groupe électrogène. Pendant le fonctionnement, l'huile est très chaude et peut causer des brûlements graves.

1. Placez le groupe électrogène sur une surface horizontale, démarrez-le pendant quelques minutes pour augmenter sa température, puis arrêtez-le.
2. Desserrez et retirez lentement la jauge de vérification de l'huile. Placez un bac à huile (ou un récipient approprié) sous le boulon de vidange de l'huile, retirez le boulon et laissez l'huile s'écouler.

Jauge de vérification de l'huile

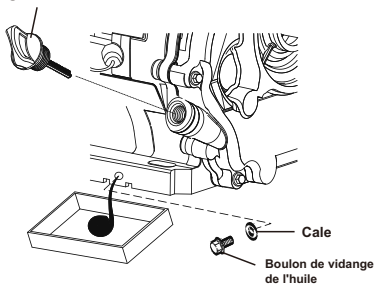

3. Une fois que l'huile a complètement drainé, remplacez le boulon de vidange d'huile.
4. Ajoutez le type d'huile approprié jusqu'à ce que le niveau d'huile atteigne la marque recommandée. L'huile SAE 10W-30 est recommandée pour un usage général.

**Remarque:** Veillez à ce que le générateur soit bien à niveau lors de l'ajout d'huile, afin d'éviter un trop-plein qui pourrait endommager le moteur.

5. Vérifiez le niveau d'huile. Celui-ci doit se situer juste en dessous du bord du trou, comme illustré.
6. Vissez la jauge d'huile en sens horaire jusqu'à ce qu'elle soit bien fixée.

### ATTENTION

Ne tentez pas de faire fonctionner le moteur avec un niveau d'huile insuffisant. Le moteur ne démarrera pas si le niveau d'huile est bas ou nul.

## Filtere à air

Un filtre à air sale peut empêcher l'air de circuler vers le carburateur. Pour éviter la panne du carburateur, entretenez régulièrement le filtre à air. Si l'appareil est utilisé dans un environnement poussiéreux, augmentez la fréquence d'entretien.

1. Retirez le boulon du filtre à air pour enlever la plaque de couverture.
2. Retirez l'élément de filtre en mousse.

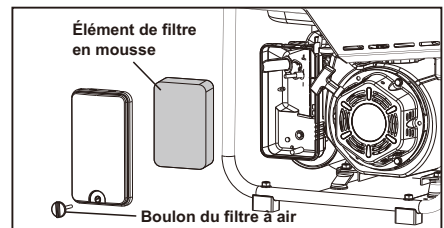

## ENTRETIEN ET SERVICE

3. Nettoyez les composants avec un détergent. Après nettoyage, enveloppez-les dans un chiffon et essuyez-les complètement.

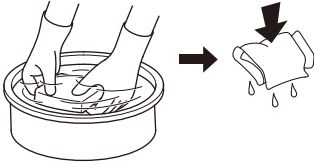

4. Versez quelques gouttes d'huile sur l'élément de filtre en mousse et exprimez l'excès d'huile. L'élément de filtre en mousse doit être humide mais ne doit pas dégouliner d'huile.

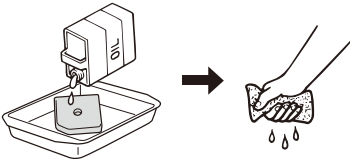

### ATTENTION

Ne tordez pas violemment l'élément de filtre en mousse pour éviter de l'endommager.

5. Insérez l'élément de filtre en mousse dans le filtre à air.

**Conseil :** Assurez-vous que la surface de l'élément de filtre en mousse est en contact étroit avec le filtre à air, sans aucun écart permettant l'entrée d'air non filtré.

6. Réinstallez le couvercle du filtre à air à sa position initiale et serrez les vis.

### ATTENTION

Ne démarrez pas le moteur avant d'avoir réassemblé le filtre à air, car cela générerait des gaz toxiques excessifs et usurerait le cylindre.

### CRÉMAILLÈRE À CARBURANT

#### AVERTISSEMENT

Veillez à ne pas ouvrir le réservoir de carburant du groupe électrogène dans un endroit où l'on fume ou avec une flamme.

1. Retirez le bouchon du réservoir de carburant et la crémailière du réservoir de carburant;
2. Nettoyez la crémailière du réservoir de carburant avec de l'essence;
3. Essuyez la crémailière jusqu'à ce qu'elle soit sèche, puis remplacez-la dans le réservoir de carburant;
4. Réassemblez le bouchon du réservoir de carburant.

**ATTENTION:** Veillez à serrer bien le bouchon du réservoir de carburant.

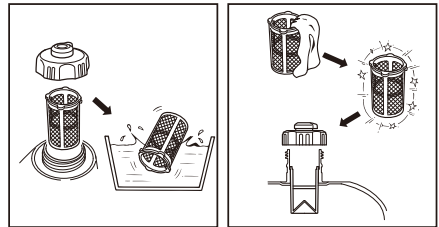

# STOCKAGE ET TRANSPORT

## Stockage du groupe électrogène

Si le groupe électrogène est stocké à long terme, afin d'éviter le vieillissement, vous devez prendre certaines mesures de stockage.

1. Arrêtez le groupe électrogène.
2. Ouvrez le bouchon du réservoir de carburant et retirez le filtre à carburant. Pompez tout le carburant du réservoir de carburant dans un réservoir de carburant spécial, puis remettez le bouchon du réservoir de carburant en place.

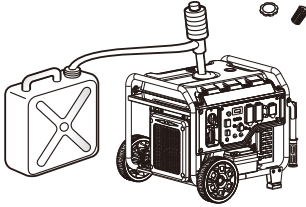

3. Démarrez le moteur pour brûler le carburant dans le carburateur, puis arrêtez-le.

**Conseil:** Ne connectez aucun équipement électrique. La durée de fonctionnement du moteur dépend de la quantité de carburant restante dans le réservoir de carburant.

4. Dévissez la vis de vidange du carburant sur le carburateur et vidangez le carburant dans le réservoir de carburant spécial. Revissez la vis de vidange du carburant.

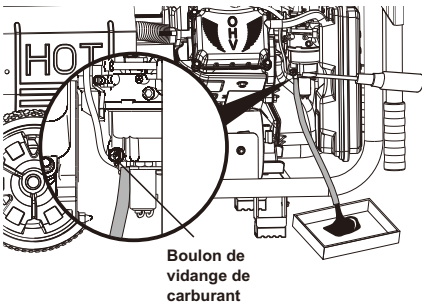

5. Dévissez la jauge d'huile et vidangez l'huile contenue dans le carter du vilebrequin. Remplissez de nouvelle huile jusqu'à la limite supérieure de niveau, puis remontez la jauge d'huile.
6. Retirez la bougie d'allumage et versez 5 à 10 ml d'huile propre dans la chambre de combustion. Faites tourner le vilebrequin plusieurs fois pour répartir l'huile uniformément, puis remontez la bougie d'allumage.

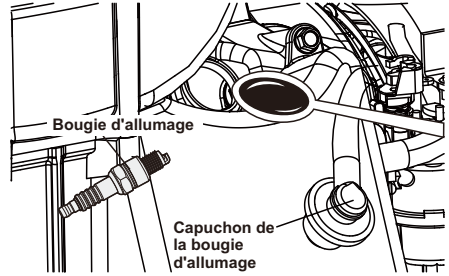

7. Tirez doucement sur la poignée de démarrage jusqu'à ce que vous sentiez une résistance, permettant ainsi aux soupapes d'admission et d'échappement de se fermer.
8. Placez le groupe électrogène dans un endroit propre et sec.
9. Si la batterie n'est pas utilisée pendant une longue période, déconnectez les câbles de la batterie.

## Transport du groupe électrogène

- Lors du transport du groupe électrogène, assurez-vous qu'il n'y ait pas de fuite de carburant.
- Ne remplissez pas le réservoir de carburant de manière excessive.
- Ne faites pas fonctionner le groupe électrogène et évitez la lumière directe du soleil.
- Ne transportez pas le groupe électrogène sur des routes accidentées pendant une longue durée.

## Préparation à l'utilisation après stockage

1. Tirez lentement le cordon de démarrage plusieurs fois pour nettoyer l'huile du cylindre ou expulser tout agent de protection de pompe qui aurait été ajouté avant le stockage.
2. Retirez la bougie d'allumage du cylindre. Essuyez l'huile de la bougie d'allumage, remplacez-la dans le cylindre et serrez-la à nouveau.
3. Réconnectez le câble de la bougie d'allumage.
4. Remplissez le moteur de carburant conformément aux instructions précédentes du présent manuel.

# DÉPANNAGE

Problème	Causes possibles	Solutions probables
Le moteur ne démarre pas	<b>PROBLÈMES LIÉS AU CARBURANT</b> 1. Pas de carburant dans le réservoir ou robinet de carburant fermé. 2. Le starter (choke) n'est pas en position "START", moteur froid. 3. Carburant contenant plus de 10% d'éthanol utilisé (E15, E20, E85, etc.). 4. Carburant de mauvaise qualité ou essence vieille et détériorée. 5. Le carburateur n'est pas amorcé. 6. Canalisations de carburant sales. 7. Aiguille du carburateur bloquée. L'odeur de carburant peut être perçue dans l'air. 8. Trop de carburant dans la chambre. Cela peut être causé par l'aiguille du carburateur qui reste coincée. 9. Filtre à carburant obstrué.	<b>PROBLÈMES LIÉS AU CARBURANT</b> 1. Remplissez le réservoir de carburant avec de l'essence sans plomb fraîche de 87 octane minimum stabilisée et ouvrez le robinet de carburant. Ne pas utiliser de carburant contenant plus de 10% d'éthanol (E15, E20, E85, etc.). 2. Placez le starter en position "START". 3. Videz le système de carburant de l'essence riche en éthanol. Remplacez les composants endommagés par l'éthanol. Utilisez uniquement de l'essence sans plomb fraîche stabilisée de 87 octane minimum. Ne pas utiliser de carburant contenant plus de 10% d'éthanol (E15, E20, E85, etc.). 4. Utilisez de l'essence sans plomb fraîche stabilisée de 87 octane minimum. Ne pas utiliser de carburant contenant plus de 10% d'éthanol (E15, E20, E85, etc.). 5. Tirez sur la poignée de démarrage pour amorcer. 6. Nettoyez les passages avec un additif pour carburant. Les dépôts importants peuvent nécessiter un nettoyage plus approfondi. 7. Tapotez délicatement le côté de la chambre à flotter du carburateur avec le manche d'un tournevis. 8. Tournez le starter en position "RUN". Retirez la bougie d'allumage et tirez plusieurs fois sur la poignée de démarrage pour aérer la chambre. Réinstallez la bougie d'allumage et remettez le starter en position "START". 9. Remplacez le filtre à carburant.
	<b>PROBLÈMES LIÉS À L'ALLUMAGE (ÉTINCELLE)</b> 1. L'interrupteur d'alimentation est en position OFF. 2. Le capuchon de la bougie d'allumage n'est pas correctement connecté. 3. L'électrode de la bougie d'allumage est mouillée ou sale. 4. L'écartement de la bougie d'allumage est incorrect. 5. Le capuchon de la bougie d'allumage est cassé. 6. Le disj oncteur est déclenché (modèles avec démarrage électrique uniquement). 7. Un mauvais réglage de l'avance à l'allumage ou un système d'allumage défectueux	<b>PROBLÈMES LIÉS À L'ALLUMAGE (ÉTINCELLE)</b> 1. Mettez l'interrupteur d'alimentation en position ON. 2. Connectez correctement le capuchon de la bougie d'allumage. 3. Nettoyez la bougie d'allumage. 4. Aj uez correctement l'écartement de la bougie d'allumage. 5. Remplacez le capuchon de la bougie d'allumage. 6. Réinitialisez le disj oncteur. Vérifiez le câblage et le moteur de démarrage si le disj oncteur continue de se déclencher. 7. Faites diagnostiquer et réparer le système d'allumage par un technicien qualifié.
	<b>PROBLÈMES LIÉS À LA COMPRESSION</b> 1. Cylindre non lubrifié. Problème après de longues périodes de stockage. 2. Bougie d'allumage desserrée ou cassée. (Un bruit de sifflement se produira lors de la tentative de démarrage.) 3. Culasse desserrée ou j oint de culasse endommagé. (Un bruit de sifflement se produira lors de la tentative de démarrage.) 4. Soupapes ou culbuteurs mal réglés ou bloqués.	<b>PROBLÈMES LIÉS À LA COMPRESSION</b> 1. Versez une cuillère à soupe d'huile dans le trou de la bougie d'allumage. Tournez le moteur quelques fois et essayez de démarrer à nouveau. 2. Serrez la bougie d'allumage. Si cela ne fonctionne pas, remplacez la bougie d'allumage. Si le problème persiste, il pourrait y avoir un problème de j oint de culasse, voir point #3. 3. Serrez la culasse. Si cela ne résout pas le problème, remplacez le j oint de culasse. 4. Faites aj uster/réparer les soupapes et les culbuteurs par un technicien qualifié.
	<b>PROBLÈMES LIÉS À L'HUILE MOTEUR</b> 1. Niveau d'huile moteur trop bas. 2. Moteur monté sur une pente, ce qui déclenche l'arrêt automatique pour faible niveau d'huile.	<b>PROBLÈMES LIÉS À L'HUILE MOTEUR</b> 1. Remplissez l'huile moteur au niveau approprié. Vérifiez le niveau d'huile moteur avant chaque utilisation. 2. Faites fonctionner le moteur sur une surface plane. Vérifiez le niveau d'huile moteur.
	<b>PROBLÈMES LIÉS AU FILTRE ANTIPARASITE (SPARK ARRESTOR)</b> 1. Filtre antiparasite obstrué par la saie.	<b>PROBLÈMES LIÉS AU FILTRE ANTIPARASITE (SPARK ARRESTOR)</b> 1. Nettoyez et remplacez le filtre antiparasite.



**Suivez toutes les précautions de sécurité lors du diagnostic ou de l'entretien du groupe électrogène ou du moteur.**

# DÉPANNAGE

Problème	Causes possibles	Solutions probables
Moteur présente des ratés d'allumage.	<ol style="list-style-type: none"> <li>1. Capuchon de bougie desserré</li> <li>2. Écart d'électrode de bougie incorrect ou bougie endommagée</li> <li>3. Capuchon de bougie défectueux</li> <li>4. Essence vieille ou de mauvaise qualité</li> <li>5. Taux de compression incorrect</li> </ol>	<ol style="list-style-type: none"> <li>1. Vérifier les connexions du capuchon et du fil.</li> <li>2. Régler ou remplacer la bougie.</li> <li>3. Remplacer le capuchon de bougie.</li> <li>4. Utiliser de l'essence sans plomb fraîche à indice d'octane 87+ avec stabilisateur. Ne pas utiliser d'essence avec plus de 10% d'éthanol (E15, E20, E85, etc.).</li> <li>5. Diagnostiquer et réparer la compression. (Voir la section "Moteur ne démarre pas : PROBLÈMES LIÉS À LA COMPRESSION").</li> </ol>
Arrêt moteur soudain	<ol style="list-style-type: none"> <li>1. Taux de monoxyde de carbone élevé. Le voyant rouge du capteur de monoxyde de carbone s'allume.</li> <li>2. Alarme du capteur de CO clignote jaune peu après le démarrage</li> <li>3. Alarme du capteur de CO clignote jaune après une période de fonctionnement plus longue.</li> <li>4. Arrêt moteur dû à un niveau d'huile bas.</li> <li>5. Réservoir de carburant vide ou contenant de l'essence impure ou de mauvaise qualité.</li> <li>6. Bouchon de réservoir de carburant défectueux créant un vide et empêchant un bon écoulement du carburant.</li> <li>7. Magnéto défectueux.</li> <li>Capuchon de bougie débranché ou mal connecté.</li> </ol>	<ol style="list-style-type: none"> <li>1. Quitter immédiatement les lieux et aérer abondamment. Utiliser uniquement le groupe électrogène à l'extérieur.</li> <li>2. Le capteur de monoxyde de carbone doit être réparé. Ne pas utiliser le groupe électrogène tant que le capteur ne fonctionne pas correctement.</li> <li>3. S'assurer d'utiliser le groupe électrogène dans une plage de températures nominale ; maintenir une distance minimale de 1,5 mètre de tous les côtés.</li> <li>4. Compléter le niveau d'huile du moteur. Vérifier le niveau d'huile AVANT CHAQUE utilisation.</li> <li>5. Remplir le réservoir de carburant avec de l'essence sans plomb fraîche à indice d'octane 87+ avec stabilisateur. Ne pas utiliser d'essence avec plus de 10% d'éthanol (E15, E20, E85, etc.).</li> <li>6. Tester et remplacer le bouchon de réservoir de carburant.</li> <li>7. Faire réparer le magnéto par un technicien qualifié.</li> <li>8. Fixer correctement le capuchon de bougie.</li> </ol>
Arrêt moteur sous forte charge	<ol style="list-style-type: none"> <li>1. Filtre à air sale.</li> <li>2. Moteur froid.</li> </ol>	<ol style="list-style-type: none"> <li>1. Nettoyer l'élément filtrant.</li> <li>Laisser le moteur chauffer avant d'utiliser l'équipement.</li> </ol>
Cognements moteur	<ol style="list-style-type: none"> <li>1. Essence vieille ou de mauvaise qualité.</li> <li>Engine overloaded</li> <li>2. Surcharge du moteur.</li> <li>3. Calage d'allumage incorrect, accumulation de dépôts, moteur usé ou autres problèmes mécaniques.</li> </ol>	<ol style="list-style-type: none"> <li>1. Remplir le réservoir de carburant avec de l'essence sans plomb fraîche à indice d'octane 87+ avec stabilisateur. Ne pas utiliser d'essence avec plus de 10% d'éthanol (E15, E20, E85, etc.).</li> <li>2. Ne pas dépasser la charge nominale de l'équipement.</li> <li>3. Faire diagnostiquer et réparer le moteur par un technicien qualifié.</li> </ol>
Retour de flamme	<ol style="list-style-type: none"> <li>1. Essence impure ou de mauvaise qualité.</li> <li>2. Moteur trop froid.</li> <li>3. Soupape d'admission bloquée ou moteur surchauffé.</li> <li>4. Calage incorrect.</li> </ol>	<ol style="list-style-type: none"> <li>1. Remplir le réservoir de carburant avec de l'essence sans plomb fraîche à indice d'octane 87+ avec stabilisateur. Ne pas utiliser d'essence avec plus de 10% d'éthanol (E15, E20, E85, etc.).</li> <li>2. Utiliser des additifs pour carburant et huile par temps froid pour prévenir les retours de flamme.</li> <li>3. Faire diagnostiquer et réparer le moteur par un technicien qualifié.</li> <li>4. Vérifier le calage du moteur.</li> </ol>
Appareil connecté n'est pas alimenté	<ol style="list-style-type: none"> <li>1. Appareil non branché correctement.</li> <li>2. Disjoncteur déclenché.</li> <li>3. Produit nécessitant une réparation.</li> </ol>	<ol style="list-style-type: none"> <li>1. Éteindre et débrancher l'appareil, puis le rebrancher et l'allumer.</li> <li>2. Éteindre et débrancher l'appareil, réarmer le disjoncteur, rebrancher l'appareil et l'allumer.</li> <li>3. Faire réparer le produit.</li> </ol>
Appareil connecté fonctionne anormalement	<ol style="list-style-type: none"> <li>1. Problème avec l'appareil.</li> <li>2. Capacité de charge nominale dépassée.</li> </ol>	<ol style="list-style-type: none"> <li>1. Débrancher immédiatement l'appareil. Faire réparer l'appareil par un technicien qualifié ou le remplacer.</li> <li>2. Réduire le nombre d'appareils branchés sur le groupe électrogène pour rester dans la capacité nominale ou utiliser un groupe électrogène plus puissant.</li> </ol>



**Suivez toutes les précautions de sécurité lors du diagnostic ou de l'entretien du groupe électrogène ou du moteur.**

# PARAMÈTRES TECHNIQUES

Modèle	ULT-5500I-EU
Puissance nominale	5000W
Puissance maximale	5500W
Modèle de moteur	DK170F-VI
Type de moteur	monocylindre, 4 temps, refroidi par air forcé, OHV
Tension	230V
Courant	21.7A
Cylindrée	312cc
Mode de distribution	OHV
Mode de refroidissement	Ventilation de refroidissement forcé
Mode de démarrage	Démarrage à remorque/Démarrage électrique
Démarrage à distance	14.5L
Type de carburant	Essence
Capacité d'huile	0.8L
Modèle d'huile de lubrification	SAE 10W/30
Facteur de puissance nominal	1
Nombre de phases	Monophasé
Dimensions totales	633×612×526mm
Poids net	47kg



Ultimatron France

286 Rue Charles Gide,  
34670 Baillargues, France

E-mail: [info@ultimatron-france.fr](mailto:info@ultimatron-france.fr)

Site Internet: [www.ultimatron-france.fr](http://www.ultimatron-france.fr)